

HAUR HEZKUNTZA GELARAKO PROPOSAMENAK (3-6 urte)

BILDUMA: "CURRICULUM-MATERIALAK"
COLECCIÓN "MATERIALES CURRICULARES"

EUSKO JAURLARITZA



GOBIERNO VASCO

HEZKUNTZA, UNIBERTSITATE
ETA IKERKETA SAILA

DEPARTAMENTO DE EDUCACIÓN,
UNIVERSIDADES E INVESTIGACIÓN

9

HAUR HEZKUNTZA GELARAKO PROPOSAMENAK (3-6 URTE)

EUSKO JAURLARITZA



GOBIERNO VASCO

HEZKUNTZA, UNIBERTSITATE
ETA IKERKETA SAILA

DEPARTAMENTO DE EDUCACIÓN,
UNIVERSIDADES E INVESTIGACIÓN

Eusko Jaurlaritzaren Argitalpen Zerbitzu Nagusia

Servicio Central de Publicaciones del Gobierno Vasco

Vitoria-Gasteiz, 2003

Haur Hezkuntza gelarako proposamenak (3-6 urte). – 1. argit. – Vitoria-Gasteiz : Eusko Jaurlaritzaren Argitalpen Zerbitzu Nagusia = Servicio Central de Publicaciones del Gobierno Vasco, 2003
p. ; cm. – (Bilduma “Curriculum-materialak”. Haur eta lehen hezkuntza = Colección “Materiales curriculares”. Educación infantil y primaria ; 9)
ISBN 84-457-1859-2
1. Haur Hezkuntza - Euskadi - Programazioa. I. Euskadi. Hezkuntza, Unibertsitate eta Ikerketa Saila. II. Bilduma.
373.212.14(460.15)

BILDUMA: “CURRICULUM - MATERIALAK”. HAUR ETA LEHEN HEZKUNTZA
COLECCIÓN MATERIALES CURRICULARES. EDUCACIÓN INFANTIL Y PRIMARIA

9. HAUR HEZKUNTZA GELARAKO PROPOSAMENAK (3-6 urte)

Proiektuen bidez irakasteko esperientzia bat

ADARRA Pedagogi Erakundearen partaideak (96-97):

Egileak: Alazne Ziarsolo Ormaeche

Cristina Elorza Ibañez de Gauna

María del Carmen Martínez Elicege

Nekane Otsoa Abrisketa

Amaia Burgoa Etxaburu

Psikomotrizitate hezitzailea eskolan

Hernaniko Langile Ikastolako 2-8 urte bitarteko haurren irakasle taldekideak (94-95):

Egileak: Jone Errazkin Aldasoro

Josune Aranburu Zubilaga

Pepi Errazkin Aldasoro

Begoña Goya Izagirre

Itziar Peñagarikano Fernandez

Arantza Rekondo Sanz

María Sanz Belló

Josu Zubilaga Auza

Lan proposamen zehatz bat bigarren zikloan

Sopuertako La Baluga eskolako irakasleak (95-96):

Egileak: Matilde Umaran Azkunaga

Rosa Díaz Alonso

Amaia Zurikarai Gailastegi

Hezkuntza Sailak Euskal Herriko Autonomi Erkidegoko irakasle taldeen artean material curricularren ekoizpenerako diru laguntzak banatzeko egindako deialdietan (Agindua 1994ko apirilaren 20koa, EHAA maiatzaren 16an eta Agindua 1994ko abenduaren 1koa, EHAA abenduaren 19an/ Agindua 1995ko apirilaren 24koa, EHAA maiatzaren 24an eta Agindua 1995ko irailaren 18koa, EHAA urriaren 17an/ Agindua 1996ko uztailaren 17koa, EHAA abuztuaren 8an eta Agindua 1996ko abenduaren 11koa) parte hartutako artean honako material curricular hauek aukeratuak izan dira. Egileek Euskal Herriko Autonomi Erkidegoko Haur eta Lehen Hezkuntzako ikastetxeetan gelarako material bezala erabiltzeko baimena luzatzen dute edizio honetarako.

Argitaldia: 1.a. 2003ko urtarrila

Ale kopurua: 500

© Euskal Autonomia Erkidegoko Administrazioa
Hezkuntza, Unibertsitate eta Ikerketa Saila

Argitaratzailea: Eusko Jaurlaritzaren Argitalpen Zerbitzu Nagusia
Servicio Central de Publicaciones del Gobierno Vasco
Donostia-San Sebastian, 1 - 01010 Vitoria.Gasteiz

Argitaraldiaren arduraduna: Curriculum Eratzeko Institutua
Andalucia, 1 atzekaldea - 48015 BILBAO

Fotokonposizioa: ITXAROPENA, S.A.

Inprimaketa: ITXAROPENA, S.A. Araba kalea, 45 - 20800 Zarautz

ISBN: 84-457-1859-2

L.G.: SS 624/03

Material honetan biltzen diren dokumentuak ikastetxe desberdinetako irakasle taldekideek egin dituzte. Zehazki, Bizkaiko eta Gipuzkoako hiru ikastetxe publikoetako irakasle talde batzuk eginak dira eta ezaugarri desberdinak dituzten hiru txostenez osaturik dago.

Hiru txosten hauek praktikan oinarrিতa daude; 3-6 edo 2-8 urte arteko ikasleekin hezkuntza jarduera antolatzeko sortu ziren eta Haur Hezkuntzako bigarren zikloaren planteamendu globalizatzailea ahalbideratzen dute.

Lehenengoan, proiektuen bidez lan egiteko proposamena azaltzen da eta gelan egindako adibide zehatz bat aurkezten da: “Nor naiz ni?”.

Bigarreanean, psikomotrizitateari buruzko hausnarketa helburuak eta saio zehatzak antolatzeko baliabideak biltzen dira.

Hirugarren txostenean, bigarren zikloan elkarrekin lan egin duten hiru irakaslek haien eskolako ekintzak eta eguneroko lanaren antolaketa deskribatu egiten dute, irakurketa eta idazketa ardatz gisa harturik.

1. PROIEKTUEN BIDEZ IRAKASTEKO ESPERIENTZIA BAT	12
1.1. GURE HEZKUNTZA-PRINTZIPIOAK	14
1.1.1. Haur bakoitza berezia eta originala da	14
1.1.2. Haurren autonomia sustatu behar dugu	14
1.1.3. Heterogeneotasunarekiko errespetua. Harremanen balioa	14
1.1.4. Osotasuna ikuspuntu gisa	15
1.2. GURE BALIABIDE METODOLOGIKOAK	16
1.2.1. Zer ekartzen du haur bakoitzak eskolara?	16
1.2.2. Zer aurkitzen du haur bakoitzak eskolan?	17
1.2.3. Zer eramaten dute haurrek eskolatik?	17
1.3. PROIEKTUEN METODOAREN ZERGATIA	18
1.3.1. Proiektuei esker, osotasuna ardatz hartuz lan egingo dugu	18
1.3.2. Proiektuetan oinarrituriko plangintzak lotura hertsia hausten ditu	18
1.3.3. Proiektuei esker, haurren proposamenak abiapuntu harturik lan egingo dugu	19
1.3.4. Talde osoak parte hartzen du proiektuetan	19
1.3.5. Proiektuen bidez lan eginaz, hiru esperientzia-eremuak erlazionatuko dira	19
1.4. ESPAZIOAREN ETA DENBORAREN ANTOLAMENDUA	20
1.4.1. Eskolara sartzea. Banako diosalak	20
1.4.2. Biribilean. Denak batera	20
1.4.3. Jolas librea	21
1.4.4. Gosari txikia. Gailera	21
1.4.5. Komunera eta jolastokira	21
1.4.6. Zuzenduriko jarduera	21
1.4.7. Agurra	21
1.4.8. Ikastetxeko beste talde batzuekin partekatutako espazioak eta jarduerak ..	22
1.5. PROIEKTUAK LANTZEKO PROZESU DIDAKTIKOA	24
1.6. ESPERIENTZIA BAT. “NOR NAIZ NI?”	26
1.6.1. Nola sortu da proiektu hau?	26
1.6.2. Helburu pedagogikoak	27
1.6.3. Aldez aurretiko pausoak	29
1.6.4. Proiektua hurrei aurkeztea	29
1.6.5. Albuma egiten hasiko gara. Faseak	29
1.6.6. Ebaluazioa	42
1.7. BIBLIOGRAFIA	44

1. PROIEKTUEN BIDEZ IRAKASTEKO ESPERIENTZIA BAT

1.1. GURE HEZKUNTZA-PRINTZIOAK

1.1.1. HAUR BAKOITZA BEREZIA ETA ORIGINALA DA

Benetako eta hezur-maminezko haurrekin lan egin nahi dugu gure ikasgeletan, hurrek eguneroko dinamikari ematen dioten aberastasun guztiaz. Haur bakoitza berezia eta originala da, neska zein mutila delako, etxeke zaharrena zein gazteena delako, beste kultura batekoa delako, betaurrekoak dituelako, eskolara gurpil-aulkian joaten delako edota oraindik askaritarako fruta-ahia gustatzen zaiolako.

Eskolan haurren beharrezkoak, eskaerak, beldurrak eta desioak entzun eta ulertzen saiatuko gara, eta horietan hartuko ditugu abiapuntutzat haurren garapena eta ikaskuntza bideratzeko egoerak diseinatzerakoan.

1.1.2. HAURREN AUTONOMIA SUSTATU BEHAR DUGU

Eskolan segurtasun osoz mugitzeko eskubidea dute hurrek. Nolakoa da beraietzat prestatu dugun ikasgela? Eta korridoreak? Eta jolastokiak? Aurreikusitako al dugu txikienezako leku bereziren bat jangelan? Ba al dute siesta egiteko aukerarik?

Horiek dira eskolan batetik bestera autonomiaz mugitu ahal izateko alde aurretiko pausoak. Seguru eta lasai sentitzen al dira haurrak ikasgelan eta eskolako gainerako espazioetan? Segurtasun hori ziurtatzen ez bazaie, giro lasairik ez badago, ez dute esploratzeko eta ekimen pertsonalik izateko desiorik izango.

Gure ikasleen autonomia moral eta intelektuala sustatu behar dugu. Hezitzaileak gara eta beharrezkoa da hurrei erabakiak hartzeko ematen diegun gaitasunari buruzko hausnarketa egin dezagun. Zer iritzi dute hurrek? Uzten al diegu iritzi horiek adierazten? Zer erabaki hartzen dituzte ikasgelako dinamikaren baitan? Nola konpontzen dira gatazkek? Aurretik eginiko dokumentuetan azaldu dugu zein den, gure iritziak, irakaslearen zeregina, non hartu behar diren erabakiak, zeintzuk diren arauak eta nola konpondu behar diren akatsak.

1.1.3. HETEROGENEOTASUNAREKIKO ERRESPETUA. HARREMANEN BALIOA

Aniztasunarekiko arreta gure hezkuntza esku-hartzea egituratzen duten ardatzetako bat da. Haur guztiak desberdinak dira eta gure ikasgelek aniztasun hori errespetatu eta sustatzeko antolatuta egon behar dute.

Hasieran aipatu dugu haur bakoitzaren originaltasuna. Beraz, badakigu gure taldeak heterogeneoak izango direla eta aberastasun-iturritzat hartuko dugu heterogeneotasun hori. Sexua, kultura eta ezaugarri pertsonalak direla eta, haur bakoitzak ezaugarri bereziak eta ikasteko estilo propioa ditu.

Gure ikasgeletan haurren arteko harremana sustatuko dugu. Vigotskyk definitutako “garapen hurbileko zonan” mugitzen saiatzen gara eta badakigu haurrek ez dutela helduekin dituzten harremanen bidez solik ikasten, beren kideekin dituzten harremanak ere funtsezkoak baitira ikaskuntza prozesuan.

1.1.4. OSOTASUNA IKUSPUNTU GISA

Edukiak era esanguratsuan eta haurren interesari zuzenean loturik eratzea eta aurkeztea da guretzat osotasuna.

Ez dugu ahaztu behar harremanak eta afektibitatea eskolan gertatzen denaren motorea direla. Astelehenetan edota oporren ondoren eskolara itzultzeko motibaziorik onena bertan Imanol edo Miren ikusiko ditugula jakitea izaten da maiz.

Haurrek beren desio eta beharrak entzun eta bete egiten direla antzematen dutenean, gogo biziz parte hartzen dute eta eskolako dimanika aberasten dute. Era horretara, eta horrela baka-rrik, murgilduko gara, denok batera, haurrak nahiz helduak mundua ulertzeko ahaleginetan, hau da, ikaskuntza osatzeko galderei erantzuteko prozesuan.

Hezkuntza-taldeak jarduerak planifikatzen dituenean, ondoko hauek hartu beharko ditu aintzat: helburu orokorretan adierazitako gaitasun desberdinak eta Curriculum Garapenaren Dekretuan ordenaturiko hiru eduki-motak.

1.2. GURE BALIABIDE METODOLOGIKOAK

1.2.1. ZER EKARTZEN DU HAUR BAKOITZAK ESKOLARA?

Haur-hezkuntzan hainbat urtetan lan egin ondoren, gero eta hobeto ulertzen dugu haur bakoitzak egiten duen ekarpena errespetatzeko beharra. Lehen adinetako haurrek beldurra eta segurtasun eza ekartzen dute ikastetxera, baina baita interesak, ikasteko gogoia eta helduen mundua menderatzeko gogoia ere. Lekua egin beharko diegu gure programazioetan haurren proposamen eta zaletasunei, horrela denen artean ikastetxeko egonaldia interesgarriago eta aberasgarriago izatea lor dezagun.

Mota askotariko gaitasunak garatu nahi ditugu gure ikasleengan eta horretarako biderik egokiena haurrei entzutea eta beren ekintza-proposamenak aintzat hartzea da, horrela, horiek abiapuntu harturik, gure esku-hartze didaktikoa diseinatu ahal izateko.

Baina nola lortuko dugu haur bakoitzaren ekarpenak ikastetxeak bere baitan hartzea? Hainbat baliabide ditugu haur bakoitzaren originaltasuna errespetatzeko:

Argazkiak: Etxean prestatu duten eta ikastetxera lehen aldiz etortzen direnean -bi edo hiru urterekin- ekartzen duten argazki-albuma. Album horri esker, haurrak oraindik ezin adieraz dezakeen informazioa lortuko dugu: arreba edo ahizpa zaharrenaren izena, aitona eta amonaren baserria, beste herri batean bizi diren lehengusuak, eta abar. Argazkiek kutsu magikoa dute, haurren historiari buruzko datu batzuk jaso ditzakegu beren bitartez eta, esate baterako, Aitor eta bere amatxoren bainuontziko argazkia erakutsi diezaiokegu Aitorri, honi eskolako lehen egunak oso luze egiten bazaizkio.

Kurtsoan zehar beste album edo hormirudi batzuk egingo ditugu, eskolan ere gure-gurea den historia osatuko baitugu: eskola ondoko parkera irten ginenekoa, ospatu ditugun urtebetetzeak, Olentzerok sorpresa eman zigun eguna, Ihauterietako mozorroa jantzita genuen piura, eta abar.

Jostailuak: Haurrek beren jostailurik kuttunenak edo kideekin jolasteko erabili nahi dituztenak eramaten dituzte eskolara maiz. Guk leku bat izango dugu ikasgelan hartzatxoentzat, zupakientzat edota haurrek, lehen eskola-egunetan behar izan ditzaketen beste hainbat “objektu kuttunentzat”. Autonomia handiagoa lortzen dutenean, haur batzuek besteei erakusteko, manipulatzeko edota eskolan bertan uzteko jostailuak ekartzen dituzte.

Ikasgela nola apaindu: Ikasturtearen hasieran, ikasgelak itxura erakargarria izaten du baina, aldi berean, itxura neutroa, definitu gabea oraindik. Berehala hasiko da taldearen funtzionamendurako beharrezko izango diren maskota, ebakin, hormirudi eta koadroz betetzen. Ikasgelan osatuko dugun historia hormetan, jolastokietan eta ordenarik ezean isladatuko da.

1.2.2. ZER AURKITZEN DU HAUR BAKOITZAK ESKOLAN?

Haurrak ikasgelan “hemen nago”, “etorri naiz”, “neu naiz” esateko baliabideak izan ditzan nahi dugu guk. Haur bakoitzak bere estiloa erakutsiko du gure proposamenei eta ikasgelan gertatzen denari erantzuten dienean. Inplikazio eta jarrera anitz horiek beharrezko den informazioa eskainiko digute proposamenak egiten jarraitu eta irakasleek aurrera egin ahal izateko, ikasleen martxa behartu gabe eta bilakaera-une desberdinak errespetatuz.

Taldeko elkarlana eta, aldi berean, indibidualtasun desberdinekiko errespetua errazteko hainbat baliabide bildu ditugu.

Esekitoki pertsonala. Ikasleak motxila, txabusina, aldatzeko arropa edo zapatilak ekartzen dituzte batzuetan ikastetxera. Haur bakoitzak bere espazio pertsonalizatua izango du, bere izen eta, beharrezko gertatuz gero, marrazki berezi batez seinalatua eta haurrak espazio hori ezagutu, bereizi eta erabili egingo du. Gainera, berehala ikasiko du bere lagunen izenak ere antzematen.

Sekretuen kaxoia. Taldeak oso handiak ez badira, kaxoi txiki ugari osaturiko armairu bat izan genezake. Kaxoi horietan ikasgelako beste kideekin batera erabili nahi ez dituzten gauzak gordeko dituzte haurrek. Haur batzuk seguruago joaten dira eskolara beren maskotaz, hartza-txoaz, oparitu dieten azken kotxeaz edota zupakiaz. Baina objektu horiek balio handiegia dute haurrentzat ikasgelan sakabanuta uzteko edota jolastokira eramateko. Horregatik, objektu horiek gordetzeko espazio txiki bat behar dute haurrek, objektua beharrezko zaien bitartean edota berriz etxera eraman nahi duten arte.

1.2.3. ZER ERAMATEN DUTE HAURREK ESKOLATIK?

Eskolan egunero bizi dutena, haurrek eta helduek batera egiten ditugun lanak, bertan sortu eta sendotzen diren harremanak. Eguneroko dinamika osatzen duten xehetasun guztiek talde bat definitu eta besteengandik bereiziko duten historia osatuko dute.

Beharrezkoa da etxe-eskolaren arteko harremana lantzea. Lehen adinetan eta ikasturte hasieran, eskolan gertatzen denari eta beren seme edo alabak gertaera horiek bizi dituzten erari buruzko informazio zehatza jaso nahi izaten duten familiek.

Gurasoen interes horri erantzuteko, aldameneko taldeei erakusteko edota oroimen gisa besterik gabe, jaso eta buruz ikasi ditugun abesti, asmakizun, eta abarrek osaturiko koaderno errazak presta ditzakegu. Gure irteera, izan ditugun bisita eta abarri buruzko oroimenak plastifikatu edo artxibatu ditzakegu (hostoak, loreak, lumak, tren-txartelak, marrazkiak,...). Argazki-albuma ere egin dezakegu urtebetetzeetako, ihauterietako, eta abarretako argazkiak jasoz. Eta material guzti horiek etxera eraman daitezke han erakusteko, gero berriro eskolara itzuliz.

Ikasturteak aurrera egin ahala, etxera eramateko material berezia ere presta daiteke: adibidez, ostiraletan ikasgelako liburutegiko ipuinak etxera eramateko mailegu-sistema antola daiteke edota erraz lor daitekeen eta hurrengo asterako erabilgarri izango den hondakin-materialaren zerrenda egin dezakegu; eta abar.

1.3. PROIEKTUEN METODOAREN ZERGATIA

1.3.1. PROIEKTUEI ESKER, OSOTASUNA ARDATZ HARTUTA LAN EGINGO DUGU

Haurren taldean denek gogo biziz onartzen duten proiektu bat sortzen denean, era askotariko lanetan inplikatzeko gara. Ondorengo kapituluetan deskribatuko dugunez eta jasotako materialetan ikus daitekeenez, irakasle, ikasle eta familiak informazioa jaso eta osatzeko prozesuan murgiltzen gara; horretarako haurtzaroko esperientziak gogoratu, entziklopediak kontsultatu, amonaren ipuinak entzun, hiztegian bilatu edo aldizkari espezializatuak argazkiak ebaki beharko ditugu.

Proiektuen bidez, era askotariko garapen-gaitasunak azaleratzen dira. Eta gaitasun horiek ez dira kognizioarekin loturikoak soilik, gizarte harremanetakoak, pertsonen arteko elkarreraginekoak, linguistikoak eta mugimenezkoak ere azaleratzen baitira.

Guztiok murgilduko gara lan horretan, esanahia eta zentzua dituelako, galdera garrantzitsuetarako erantzunak bilatzen ari garelako, eta, era horretara, ikaskuntza funtzionala eta esanguratsua ziurtatuta dugulako.

1.3.2. PROIEKTUETAN OINARRITURIKO PLANGINTZAK LOTURA HERTSIK HAUSTEN DITU

Azken ikasturteetan zehar, bilerak egin ditugu sistematikoki, ikerketak egin eta esperientziak trukatzeko, eta ikasgelan lantzeko erabilgarri diren tresna ugari bildu ditugu. Belarriak erne izaten saiatu gara, hurrek eginiko ekarpenak aintzat hartzen ahalegindu gara eta orain nekez aurkitzen dugu merkatuan gure ikasgeletako haurren ezaugarri eta nahiei erantzungo dien material idatzirik.

Metodo honen bidez ez dugu lotura hertsirik nabaritu. Egia da lanaren fase batzuetarako nahitaezkoa dela grafikoak, eskemak, gidoiak, eta abar, alde aurretik prestatzea, horiek hasitako ikerketa ordenatzen lagunduko baitigute. Baina nahiago dugu proiektu zehatzari egokitutako tresna pertsonalak osatu eta prestatzea, gure ikasleen errealitatearekin inolako zerikusirik ez duten gai aurrefabrikatuei buruzko gidoiei jarraitzea baino.

1.3.3. PROIEKTUEI ESKER, HAURREN PROPOSAMENAK ABIAPUNTU HARTURIK LAN EGINGO DUGU

Haurren proposamenek gainezka egiten digute maiz, haien atzetik goazela nabaritzen dugu, baina, bestalde, atsegin dugu gure ikasgeletako plangintza eta inprobisazioaren arteko oreka bialatzea.

Gure lan-mintegiaren abiapuntua haurren proposamen eta desioak entzutea izan da beti. Duela 10 urte baino gehiago, adierazpen psikomotorea zela eta lanean izandako esperientziak trukatzeko bildu ginen.

Hurrengo urteetan (Ikus *Materiales curriculares para el período 3-8 años*, Gasteiz, 1994) haurren adierazpen eta komunikazioaren alderdi desberdinak aztertu ditugu, jolasa hainbat ikuspuntutatik aztertu dugu (Ikus *Haur-jolasa hezkidetzan*, Gasteiz, 1995) eta oraindik ere harriturik uzten gaitu hurrek beren desio, beldur eta zaletasunak adierazteko duten gaitasunak.

1.3.4. TALDE OSOAK PARTE HARTZEN DU PROIEKTUETAN

Aurreko ataletan heterogeneotasuna zer den guretzat azaldu dugu, gure ikasgeletako aniztasunari erantzuna ematea, alegia. Metodo honen bidez, denek dute esatekorik, denek dakite, haur bakoitza lanean inplikatzeko da eta aurrera egiten du bere erritmoan, talde osoaren gogo biziaz animaturik.

Idazti honetan deskribatzen dugun adibide zehatzean, *familien inplikazioa* ere sustatu dugu. Hemen barne harturiko gidoi eta lan-tresnetan argi eta garbi ikus daiteke gurasoen partehartzea funtsezkoa dela haurren zalantzei erantzun egokia emateko. Nor naiz ni? galdetzen dio haurrak bere buruari, eta erantzunak bilatu nahian, denok hartuko dugu parte lanetan, ikasten eta izaten erakutsiko diguten lanetan.

1.3.5. PROIEKTUEN BIDEZ LAN EGINAZ, HIRU-ESPERIENTZIA EREMUAK ERLAZIONATUKO DIRA

Ez da eremu edo eduki-multzo desberdinen araberako zatiketarik. Proiektu bati ekiten diogunean, era askotariko eta esperientzia-eremu anitzeko edukiak biltzen dira. Dokumentu honetan garatzen dugun proiektu zehatzean ikus daitekeenez, Identitate/ Autonomia, Gizarte Ingurune/Ingurune Fisikoa, eta Komunikazio/Irudikapen eremuak osotasunez eta bata bestearekin hertsiki loturik lantzen dira.

1.4. ESPAZIOAREN ETA DENBORAREN ANTOLAMENDUA

Gure ikasgela eta ordutegietan, aurreikuspenak egiten eta ustegabeak barne hartzen lagunduko digun egitura garbi eta, aldi berean, malgua definitzen da pixkanaka.

Egitura hori garbia eta haurren proposamenak entzutearen ondorio denean, haurrek badakite zeintzuk diren arauak, zer aurkituko duten goizero, zer erabaki har ditzaketan, hau da, guztien lana arautzen duten hitzarmenak. Era horretara antolatuta, haurra lasaiago dago, pertsona heldu bat dagoela ikusten baitu inguruan gertatzen denari zentzua ematen.

Halaber, egiturak argia eta sendoa izan beharko du, proiektu batean murgiltzeak nahitaez ekarriko dituen ustegabeak eta jarduera-aldaketak (itxurazko nahaste-borrastea) barne hartzeko gai izan dadin. Proiektuei denbora gehiago ala gutxiago eskainiko diegu taldearen ezaugarrien, ikasturteko unearen eta hautatutako gaiaren arabera.

Proiektuaren definizioa eta bertan barne harturiko pausoak sakontzen hasi aurretik, gure ordutegian funtsezkoak diren uneak aipatu nahi ditugu.

1.4.1. ESKOLARA SARTZEA. BANAKO DIOSALAK

Gure ordutegian nahikoa denbora aurreikusten dugu eskolan sartzeko unerako. Lagunak agurtu, txabusinak jantzi, haurren eta beren lagunik kuttunen arteko harremana eta konplizitate sustatu, buztinezko hautsontzia lehortu ote den ikusi edota gaisorik egon denarekin edo ilea moztu duenarekin detailetxo bat izateko denbora ugari behar da. Denbora hori murriztuz doa ikasturteak aurrera egin ahala eta ikasleak hazi ahala.

1.4.2. BIRIBILEAN. DENAK BATERA

Biribilean bildu, alfonbra gainean, talde guztia batera. Bat banaka ezagutu ondoren, taldean sartzen gara. Hainbat lan egin beharko ditugu denak batera, biribilean: data jarri, nor falta den ikusi, eta abar. Bestalde beste hainbat jarduera egiteko aukera ere sor daiteke biribilean: material berria aurkeztu, norbaitek ekarri duen jostailua ikusi edota denentzat interesgarria den gai bati buruz eztabaidatu.

Biribileko jardunaren iraupena ere ikasturtearen unearen eta haurren adinaren arabera izango da. Lan handia da biribileko jarduna: arretaz entzun behar da besteek diotena, era ordenatuan eseri behar da, hitz egiteko txandak errespetatzen ikasi, eta abar. Bi eta hiru urteko haurrekin egokiagoa da jarduera hau jolasaldiaren ondoren egitea.

1.4.3. JOLAS LIBREA

Gure ikasgelek jolas eta jokoetarako aukera ugari eskaintzen dituzte. Espazio batzuk pixkanaka definitu eta aberasten dira, haurrek erabili ahala. Espazio hauen artean ondokoak dira aipagarrienak: joko sinbolikorako espazioa (etxe bat izaten da abiapuntua, baina batzuetan ospitale, ile-apaindegi edo denda bihurtzen da); eraikuntza-jokorako espazioa (batzuetan gazteluak edo garajeak egiteko erabiliko ditugu eta beste batzuetan, berriz, ezaugutza fisikoa lantzeko baliagarri izango dira, oreka, edukiera, altuera, arrapala, eta abar, aintzat hartuz); beste joko zuzenduago batzuetarako espazioa, esate baterako ahokatzekoak, buruhausgarriak, kartak, dominoa, eta abar; irakurtzeko txokoa eta adierazpen plastikorako mahai bat.

Haurrek hautatuko dute norekin, non eta zenbat denbora jolastu. Jolasa erraztuko duten arau simple batzuk egongo dira, gehiegikeria edo interferentziarik gerta ez dadin, eta denbora-muga saio bakoitzerako.

1.4.4. GOSARI TXIKIA. GAILETA

Jolas libreak eragiten duen itxurazko sakabanatze eta ordenarik ezaren ondoren, ordenara eta denen arteko bilkurara itzuliko gara. Gaileta bat edo fruta pixka bat banatzea lasaitzeko, berriz ere kideekin egoteko eta indarberritzeko aitzakia paregabea izaten da.

1.4.5. KOMUNERA ETA JOLASTOKIRA

Posible den egunetan kanpoan jolasteko aukera emango diegu haurrei. Honen aurretik, komunera joatea proposatuko diegu. Jolasgaraiak arreta handiz antolatu eta pertsonalki zaindu behar dira, txikienean erasorik jasan ez dezaten.

1.4.6. ZUZENDURIKO JARDUERA

Goizaren amaiera aldera, ahalegin aldakorreko egoerekin jarraituz, lanean kontzentrazio handiagoa eskatuko duen jarduera proposatuko dugu. Esate baterako, paperean egin beharreko lana, hormirudi bat egitea, ipuin bat kontatzea edo materiala ordenatzea, irizpide jakin batzuei jarraiki.

1.4.7. AGURRA

Haurrei denbora bukatzeaz dagoela, etxera edo jangelara joateko prestatu beharra dagoela eta lagunei agur esateko ordua iritsi dela jakinarazi behar zaie, beti ere ahal izanez gero denen arteko jarduera batez (abestia, dantza edota denen artean hitzartutako keinu baten bidez) eta barka.

1.4.8. IKASTETXEKO BESTE TALDE BATZUEKIN PARTEKATUTAKO ESPAZIOAK ETA JARDUERAK

Gure taldeetan goiz-eredu bat osa dezaketen uneak bakarrik deskribatu ditugu orain arte. Ez dago azaldu beharrik arratsaldeak ikastetxeko beste baliabide batzuk erabiltzeko erabilgarriak diren beste jarduera batzuk eginaz bete daitezkeela: bideoa, gimnasioa, lantegiak, eta abar.

Hurrek espazioaren eta denboraren antolamendua ezagutzen dute, beraiek parte hartu baitute antolamendu horretan. Haur bakoitzak eskola egun batek eskainiko dizkion aukeren berri dakien heinean, segurtasun handiagoz parte hartuko du ondokoek ordena hori aldarazten dutenean: festak, ustegabeko bisita bat, ondoko ikasgelako kide batek eginiko uertebetetze-festarako gonbitea, eta abar.

1.5. PROIEKTUAK LANTZEKO PROZESU DIDAKTIKOA

Aurreko kapituluetan haurtzaroari eta eskolari buruzko gure ideiak azaltzen saiatu gara, ikaskuntzak osatzean hurrek eta irakasleek duten lekua eta zeregina definitzen ahalegindu gara. Halaber, Proiektu batean murgiltzeko beharrezkoa den espazio- eta denbora-egitura azaldu dugu, proiektu hori, aurreikusirik nahiz ustegabea, indarrez sortzen denean.

Proiektu bidezko lanaren gure praktika neurri batean ordenatzeko balio dezakeen eskema teorikoa aurkeztuko dugu ondoren. Hemen azaldutako pausoak ez dira agian guztiz bat etorriko bost urteko haurren ikasgelan eginiko “*Nor naiz ni?*” Proiektu zehatza azaltzeko erabiliko dugun gidoiarekin. Nolanahi ere, era linealean azaldu nahi dugu metodo honekin eginiko lana bideratu duen prozesua, proiektu hau landu dugun ikasgela desberdinetan.

Honako hau da proiektuen bidez lan egiteko erabiltzen dugun *prozesu didaktikoa*:

1. *Zergatia motibazioa.*

2. *Zer egin nahi dugu (lan-proiektua).*

Zer dakite hurrek?	Zer jakin/egin nahi dugu?	Zer nahi dugu hurrek jakitea?
↓	↓	↓
Aldez aurretiko ideiak	Lanaren plangintza eta antolamendua	Irakasleen erabakiak
↓	↙	↓
Osotasuna	<ul style="list-style-type: none"> – Informazioa non bilatu. – Nola egin? Erantzukizunak. – Denboralizazioa. – Baliabideak. 	Helburu didaktikoak. Edukiak. Irakasleen zeregina. Jarduerak. Ebaluazioa.

3. *Proiektuaren garapena.*

4. *Sintesia eta ondorioak.*

5. *Proiektuaren ebaluazioa.*

1.6. ESPERIENZIA BAT. “NOR NAIZ NI?”

Bost urteko haurren ikasgela batean gaude ikasturtearen hirugarren hiruhilekoan. Gure proiektua album txiki bat egitea da; bertan, haur bakoitzak “Nor naiz ni?” galderari erantzuteko aukera izango du.

Oso eskema erraza dugu abiapuntutzat:

- Izen-deiturak.
- Zenbat urte ditut.
- Non bizi naiz.
- Kalea, zenbakia, pisua.
- Zein da nire etxeko telefono zenbakia.
- Zeintzuk osatzen dute nire familia.
- Norekin bizi naiz.
- Noiz, non, nola jaio nintzen, zer gertatu zen egun hartan.
- Nolakoa nintzen umetan, zer jaten nuen, zer gustatzen zitzaidan.
- Zer lanbide dute aitak eta amak.
- Aiton-amonak, lehengusuak, eta abar.

Haurrek ez dakite irakurtzen oraindik, baina ezaguna egiten zaie idazketa. Kopiatzeko gai dira eta batzuek, gainera, idatzitako mezuen zati batzuk ulertzen dituzte.

Beraz, batetik, familiek eskainitako datuekin bete nahi dugu albuma, horretarako inkesta labur batzuk bidaltzen dizkiegularik, eta bestetik, gure helburua lortzen lagunduko diguten marrazki, argazki, aldizkarien fotokopia edota ilustrazioekin.

Proiektuaren hasierako eskema hau izan arren, ikasgelan martxan jarri eta haur bakoitzak bere ekarpenak egitean, aberastu eta zabaldu egingo da. Lan-, esperientzia- eta aukera-eremu berriak zabalduko zaizkigu, horiek halaber tenika, informazio eta euskarri berriak ikastea eskatuko dutelarik, proiektua garatu ahala ikusiko dugun bezala.

1.6.1. NOLA SORTU DA PROIEKTU HAU?

Gure ikasgeletako familia-aniztasunari buruzko kezka eta hausnarketei erantzuna eman asmoz sortu da proiektu hau.

Denbora eta espazioan era egonkorrean bizi diren bikote batek eta beren seme-alabek osaturiko ohiko familia-ereduaren ondoan, familia antolatzeke beste era batzuk ari dira sortzen, eta eskolak aintzat hartu behar du nahitaez egoera hori.

Banantzeak (zibilizatuak zein ez), amak edo aitak bikote berriak egiteak, beren seme-alaben heziketari bakarrik aurre egiten dioten emakumeak, langabeziaren edota baliabide ekonomiko-urritasunaren ondorioz handitu egiten diren familiak, eta abar. Guzti horrek gero eta konplexuago diren familia-egiturak osatzen ditu.

Haur-hezkuntzan haurraren familia-ingurunea esperientzien euskarri garrantzitsuenetarikoa da -ikasleen adina kontuan izanik-, eta OCD guztietan jasotzen da adin hauetako haurren hezkuntzan familia-ingurune hurbilak duen garrantzia eta ingurune honekiko harremanak sendotu beharra.

Baina eskolan erabiltzen ditugun testuek, hormirudiek, ipuinek, etxeetara bidaltzen ditugun mezuek eta, azken finean, behin eta berriz erabiltzen dugun ereduak ez du aintzat hartzen gero eta haur gehiago bizi direla eredu horrekin bat ez datorren familia-ingurunean.

Bestalde, gurasoekin izandako elkarrizketetan antzeman daitekeenez, zalantza eta noraeza nabarmentzen dira zenbait kasutan haurrari familiaren errealitatea azaltzeko unean, batik bat, banantzeak edota bikote aldaketak gertatu direnean.

Testuinguru hau aintzat harturik, lau helburu garrantzitsu dituen proiektua planteatu dugu:

- 1) Haur bakoitzaren familia-errealitatea eta esperientziak hobeto ezagutzea.
- 2) Taldearen bizitza aberastea, esperientzien eta familia-inguruneen aniztasuna ezagutuz eta onartuz.
- 3) Tutoreak gure ikasgeletako aniztasunera hurbiltzea eta aniztasun hau hobeto ulertzea, honela erantzunak ematen ikasteko.
- 4) Familien eta eskolako jardueren arteko harreman estuagoa ezartzea.

1.6.2. HELBURU PEDAGOGIKOAK

Asmo horiek formulatu ondoren, ezin dugu ahaztu irakurketa, idazketa, lan-tresna eta -gaitasunen lorpena, arreta eta logikarantz hurbilduko gaituzten helburuak landu eta garatu behar ditugula ikasgelan.

Beraz, helburua ez da lan horiei beste bat eranstea, proiektua bera helburu horiek lortzen lagunduko digun bide bihurtzea baizik.

Beraz, hirugarren hiruhileko osoan zehar, ikasgelako jarduera askoren sortzaile bihurtuko da albuma egitea:

- Albumaren aurkezpena eta azalak egitea.
- Inkestetako galderak osatu eta ulertzea.
- Inkestak etxera eraman, erantzun eta eskolara itzultzea, erantzunak jaso eta beste formato batean kopiatzea.
- Haurren gurasoek idatzitakoa taldean irakurri eta azaltzea.
- Marrazkiak egitea, argazkiak ekartzea, argazki-oinak jartzea.
- Haur guztien telefono eta helbideak jasoko dituzten telefono-aurkibidea eta kale-izen-degia osatzea.

- “Nola jaiotzen garen” gaiari ekitea. Informazioa jasotzea, hormirudiak, liburuak,...
- Jaiotze-datak eta -lekuak, jaiotzean izandako pisua, eta abar, alderatzea.

Haurrek gara ditzaketen eta eremu desberdinetako (hizkuntza, logika, plastika, idazketa) gaitasunei loturik egon daitezkeen jarduerak. Dinamikak berak eta jarduera bakoitzetik sor daitezkeenak onargarri izango diren beste ideia eta esploratzeko bide berriak sortuko ditu.

Azken bi urteotan Myriam Nemerovsky-ren lanak eta ideiak ezagutzeko aukera izan dugu. Irakurketa eta idazketa mundura hurbiltzeko era guztiz berria proposatzen du berak, bi jarduera horiek idazketa-zeinuak bereizteko metodo soil gisa hartu ordez, askoz ikuspuntu zabalagoaz aztertuz.

Teoria honen arabera, jaiotzen garen unetik etengabeko alfabetatze-prozesuan murgiltzen gara pertsonak, honela mundu honetara ikuspuntu ugarietatik hurbildu gaitzkeelarik.

Honela, era askotariko testuak sartu ditugu pixkanaka gure ikasgeletan, ez ipuinak bakarrik. Irakurketak nahiz idazketak eskaini diezaguketuen erabilera, jakintza eta atsegin anitzetara hurbilduko gaituzten mezu idatzi oro: etiketak, publizitatea, hiztegiak, errezetak, iragarkiak, sinbolo grafikoak, telefono-aurkibideak, irakurketa-mota desberdinak, eta abar.

Albuma egiteko proiektuak aurre-irakurketa eta idazketa deitu ohi ditugun ikaskuntza ulertzeko era berri hau sakontzen eta sistematizatzen lagunduko digu.

Bestalde, “Nor naiz ni?” proiektuan oinarrituriko album bat egiteak, irakurri eta idazteko gaitasunak lantzen laguntzeaz gain, bakoitzarentzat *zentzua izan* dezakeen zerbait egiten lagunduko digu: gurasoek, aiton-amonek, bizilagunek, eta abarrek irakurri eta uler dezakete. Eta album hau egiteak, gainera, balio afektibo handia du.

Eta alderdi hau azpimarratu nahi genuke, hain zuzen ere. Gure lan-mintegietan garrantzi handia izan du beti “harremanen mundua” deitu izan dugunak, hau da, gure ekintza eta jarrera askoren motorea den afektuz eta sentimenduz beteriko munduak.

Irakasle hobeak izateko eta edozein eremutako irakaskuntza- eta ikaskuntza-prozesuak hobeto ulertzeko egiten ditugun saio eta ahalegin guztiek urte luzeetan ulertzen saiatu garen harremanen eta afektuen mundu horrekin hertsiki loturik egon beharko dute.

Deskribatu berri dugun irakurketa eta idazketa ulertzeko era hau bi ekintza hauetara hurbiltzeko era egokiagoa gerta daiteke.

Baina kontzeptu tekniko hori “Nor naiz ni?” bezalako proiektu baterako erantzun bilaketa-ri aplikatzean, jakintza munduaz gain, harreman eta afektuen mundua ere lantzen da.

Haurra familiaren ondoan jarri, nola jaio zen eta egun hartan zer gertatu zen, zer sentitu zuten, haurdun dagoen amaren argazkipean edota aitak biberioia ematen dioneko argazkipean argazki-oina idazteak haurarren interesa eta jakinmina piztuko ditu eta inplikazio afektibo handia suposatuko du honek gainera beretzat. Beraz, ikaskuntzarako motore edo estimulu berezi bat jarriko dugu martxan horrela.

Honelako gai batek, nola jaio ginen eta gauzak hobeto ulertzeko informazioa eskaintzeaz gain, gure burua ezagutu eta onartzen ere lagunduko digu.

Asmo eta helburu pedagogiko guzti hauek aintzat harturik ekin diogu proiektu honi.

1.6.3. ALDEZ AURRETIKO PAUSOAK

Aldez aurretik, gurasoeekin izaten ditugun aldizkako bilera batean, proiektuari buruzko informazioa eskaini eta beren lankidetzat eskatuko diegu.

Funtsezkoa da gure inkesta eta argazki eta ipuin eskaerak erantzutea oso garrantzitsua dela uler dezaten. Beren erantzunak ikasturteko hirugarren hiruhilekoan ikasgelan landu eta erabiliko dugun material garrantzitsua izango direla azalduko diegu. Beraz, oso garrantzitsua da erantzunak garaiz eta ahaztu gabe itzul ditzaten eskolara.

Aldez aurretiko azalpen honen ondoren, gure asmoak gogoraraziko dizkiegu proiektuarekin hasteko asmoa dugun unean eta lehen inkesta betetzea eskatuko diegu.

Honetarako, plastikozko karpeta bat prestatuko dugu haur bakoitzaren izenarekin eta hauxe erabiliko dute hurrek gure eskaerak ikasgelatik etxera eramateko.

Halaber, erantzunak *letra larriz* idaztea komeni dela gogoraraziko diegu, honela haur bakoitzarentzat errazago izan dadin erantzun horiek albumean zuzenean idaztea.

1.6.4. PROIEKTUA HAURREI AURKEZTEA

Ezer egin baino lehen, oso garrantzitsua da hurrei behar bezala azaltzea zer egin nahi dugun eta nola egingo dugun. Beraz, albuma egiteko ideia azalduko diegu eta horri buruz mintzatu gara hurrekin. Ideia nagusi batzuk hartuko ditugu aintzat:

- Haur bakoitzak “liburu” txiki bat egingo du “nor naiz ni?” izenburupean eta nola bizi garen eta gure familiak nolakoak diren hobeto ezagutzeko aukera izango dugu.
- “Nola jaiotzen garen” ikasiko dugu.
- Irakurri eta begiratzeko liburu bat izango da. Handitzen garenerako oroigarri bat, umetan nolakoak ginen gogoratzeko.
- Liburu bat egingo dugu gauza asko ikasi ditugulako irakurketa eta idazketaz, eta besteek irakurri eta uler dezaketen gauza bat egiteko gai garelako.
- Oso garrantzitsua da familiek etxera bidaltzen ditugun galderak erantzun ditzaten. Eta erantzun horiek hondatu ez daitezen, behar bezala zaindu beharko duten plastikozko karpeta erakutsiko diegu.
- Denbora ugari beharko dugu albuma egiteko eta zatika egingo dugu, pixkanaka.
- Lanerako erabiliko dugun formatoa aurkeztuko diegu: album bihurtuko ditugun marrazki-koadernoak.

1.6.5. ALBUMA EGITEN HASIKO GARA. FASEAK

1. Fasea

1.- “Nor naiz ni?” izenburua izango duen gure albumaren azalak egingo ditugu lehenik. Honen esaldia lantzeko aukera emango digu: nola idatzi, zenbat hitz dituen eta galdera-marka.

Esaldia landu ondoren, kartulina batean idatziko dugu esaldia eta apaindu egingo dugu azal gisa jartzeko. Kartulina hau marrazki-koadernoaren azalean itsatsi eta plastifikatu egingo dugu, hondatu ez dadin.

2.- Kontrazalerako beste kartulina bat erabiliko dugu. Bertan alde zuriarekin margotu egingo dugun ikastolako marrazkia itsatsiko dugu, bai eta non garen azalduko duguten beste errotulu batzuk ere: adibidez, Altxaga ikastola, ikasturtea, urtea, eta abar. Hau ere plastifikatu egingo dugu. Beraz, prest ditugu azala eta kontrazala eta albuma betetzen has gaitezke.

3.- Albumaren lehen orrialderako esekitokietan dauden haur bakoitzaren argazkiak aprobetxatuko ditugu. Argazkia jarri, apaindu eta lehen esaldia landuko dugu: “*Ni (izena) (abizena) Naiz*”.

Haurren izen-abizenak kartulinetan idatzita egongo dira letra larrietan nahiz letra xehetan ikasgelan egunero erabiltzeko gauzak gordetzen diren kaxoi batean. Letra-mota bat nahiz beste erabil daiteke, haurrek aukeratzen dutena, baina bi letra-motak ezin dituztela nahastu esan beharko zaie alde zuriarekin. Letra larrietan idatzirik ere du bat eta letra xehetan idatzirik beste bat erakutsiko dizkiegu eta haurrek aukeratu dute.

Esekitokiko argazkiak kendu ditugunez, izen eta abizenak idatzi beharko ditugu lehen argazkiak zeuden tokian eta, hortaz, egin beharreko beste jarduera bat bihurtuko da hau.

4.- Beste orrialde eta esaldi bat landuko ditugu gero: “*Nik (zenbakia) urte ditut*”. Urteak aurkezteko gure eskuko hatzen arrastoa erabiliko dugu.

5.- Hemendik aurrera, inkesta bidezko lanari ekingo diogu. Plastikoa prestatuko dugu haurren izenaz eta lehen galderak sartuko ditugu bertan, familiarentzat mezu bat ere erantsiz, proiektuari ekin diogula eta erantzunak beharrezko ditugula *letra larrietan* idatzirik esanaz.

Non bizi diren galdetuko diegu: kalea, zenbakia, pisua, hiria/herria eta telefonoa.



Etxera joan aurretik, plastikoa daramatzaten galderak gogoraraziko dizkiegu haurrei. Galderak euskaraz eta gaztelaniaz idatzirik egongo dira eta marrazki bat ere izango dute, horrela irakurtzen ez jakin arren, galdetu behar dutena gogora dezaten.

Berriz azalduko diegu galdera-markaren eta eten-puntuen esanahia; galderak non etrantsun behar diren ere esango diegu, gero albumean kopiatu ahal izateko.

6.- Erantzun hauekin orrialde eta esaldi gehiago lan ditzakegu:

NI (herria) BIZI NAIZ

NIRE KALEA DA : _____

NIRE TELEFONOA DA : _____

Eta marrazkiekin osatuko dugu.

7.- Datu hauen bidez telefono-aurkibide bat eta kale-izendegi bat osatu ahal izango ditugu. Hauek ikasgelako liburutegian gordeko ditugu. Material hau denbora librean kopiatu edo jolas-teko erabil dezakegu, idazteko makinaren bidez edo beste edozein eratan.

Hiruhilekoaren amaieran, datu hauen kopia etxera eraman ahal izango dute, hone-la haur bakoitzak ikasgelako kideen helbi-deak eta telefonoak izan ditzan.

8.- Helbide horiekin gutunak ere osa ditzakegu. Hortaz, gutunak idazten ikastea eta hau osatzeko elementuak eta pausoak zeintzuk diren ikastea izango da beste jarduera bat.

Goiz batean, osteratxo bat egingo dugu auzoan zehar, kaleak eta hauen izenak ikusteko, tabako-dendan seiluak erosi eta gutunak gutunontzian botatzeko.

2. Fasea

Albumeko hainbat orrialde osatu ditugunean, beste inkesta bat egingo dugu, gure familiari buruzko datuak biltzeko: gurekin bizi diren gurasoen izenak eta lanbideak, gure aiton-amonak, gehien ikusten ditugun lehengusuak, eta abar.

Eta prozesu bera errepikatuko dugu gero, esaldiak bilatuz eta erantzunak albumean kopiatuz.

Albumak informazioz bete ahala, beste une batzuetan ere erabili ahal izango ditugu, esate baterako, biribilean gaudenean, honela denek hobeto ezagutu ditzagun ikasgelako haur guztien familiak.

Honela, naturaltasun osoz sortuko dira familia-egitura desberdinak eta honi buruz hitz egin ahal izango dugu. Aita “ezezagunak” azalduko dira, aita edo amaren andregai edo gizongaiak, aste bukaeretako bisitak, senitartekoen heriotza, aiton-amonena, eta abar. Batzuek lau aiton-



amonak ezagutuko dituzte eta beste batzuek, berriz, ez dute bat bera ere ezagutuko. Familiako beste kide batzuekin harremanak, oporrak, eta abar.

Gure familiako kideen lanbideei buruz ere hitz egin dezakegu eta honek lan batzuk hobeto ezagutzen lagunduko digu. Datu hauekin lanbide desberdinen zerrenda bat osa genezake eta ikasgelako liburutegian gordeko dugu.

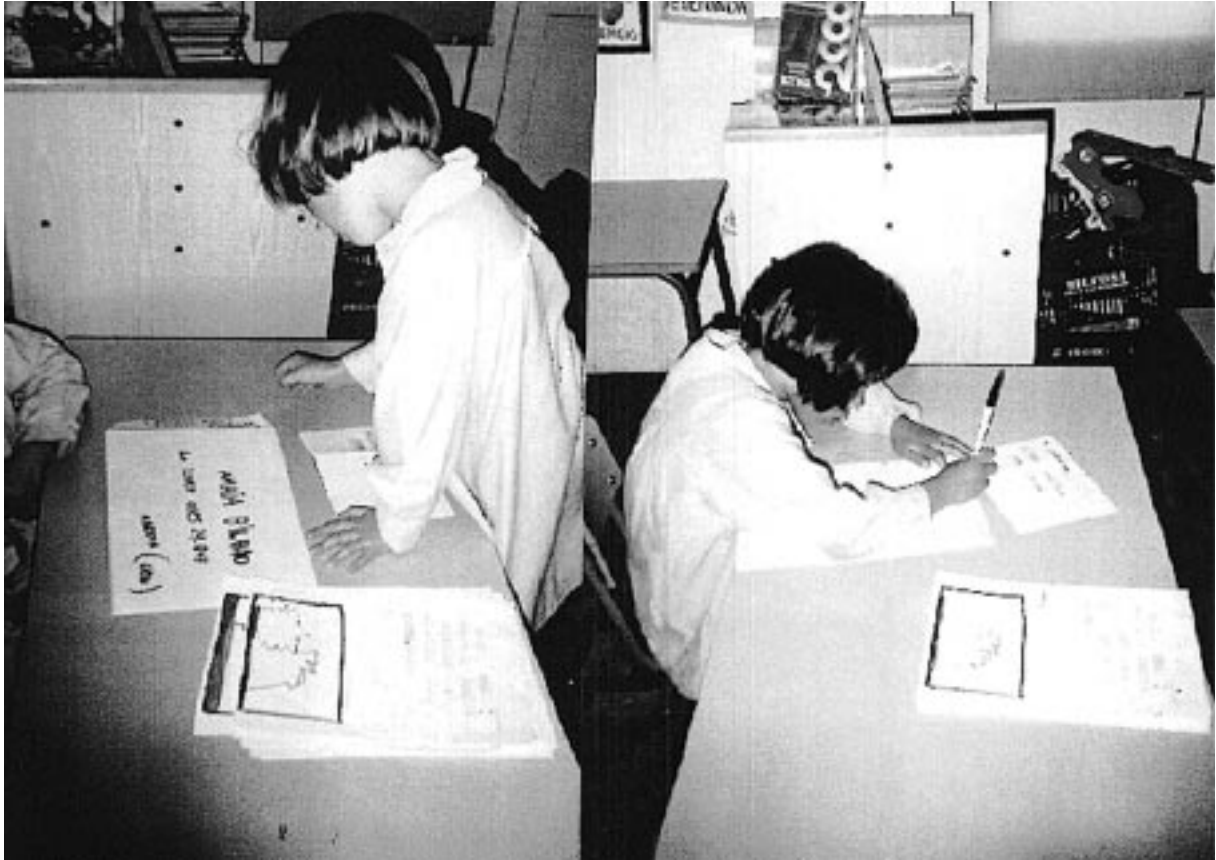

NOR NAIZ NI? proiektuarekin hasteko asmoa dugu.
Meseder, erantun umeek erawango dituzten galderari, letra
maiuskulak erabiliz. *Ertekit ats.*

Vamos a hacer un album titulado NOR NAIZ NI?
Para ello, necesitamos vuestra ayuda. Dentro de un plástico, lle
vamos una serie de preguntas. Escibid por favor las respues
tas con letra mayuscula y escribidlas de nuevo a clase para
que podamos ir llevandolo el Album.
Gracias.

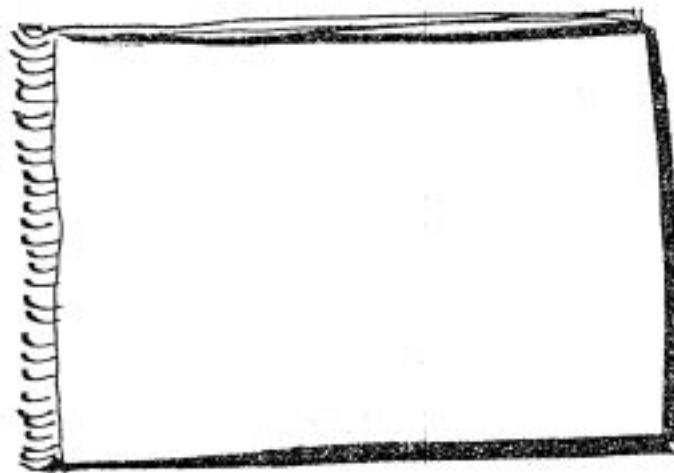

abaki

Cortad por aqui



NON BIZI ZARA ?
DONDE VIVES ?



ZEIN DA ZURE TELEFONOA?
CUAL ES TU TELEFONO ?





ZEIN DA ZURE HELBIDEA ?
CUAL ES TU DIRECCION ?

NIRE FAMILIAREN ARGAZKI BAT.
(UNA FOTO DE MI FAMILIA)

IDATZI ZERBAIT ZURE FAMILIARI BURUZ :
(ESCRIBE ALGO ACERCA DE TU FAMILIA:)

NOREKIN BIZI ZARA?
(¿CON QUIÉN VIVES?) 

NIRE AMAMAREN IZENA
(EL NOMBRE DE MI ABUELA) 

NIRE AITITEREN IZENA
(EL NOMBRE DE MI ABUELO) 

NIRE LEHENGUSOEN IZENAK
(LOS NOMBRES DE MIS PRIMOS) 

NIRE AMAREN LANA
(EL TRABAJO DE MI MADRE) 

NIRE AITAREN LANA
(EL TRABAJO DE MI PADRE) 

AITITE EDO AMAMAREN
ARGAZKI BAT.

←
(UNA FOTO DE AMAMA O
AITITE)

ZERBAIT IDATZI AITITE AMAMARI
BURUZ. (ESCRIBIR ALGO SOBRE LOS ABUELOS)

↓

LEHENGUSOEN ARGAZKI BAT
(ALGUNA FOTO DE LOS PRIMOS)

ZERBAIT IDATZI LEHENGUSOEN
BURUZ. (ESCRIBIR ALGO SOBRE LOS
PRIMOS)

NIRE FAMILIAREN ARGAZKI BAT.
(UNA FOTO DE MI FAMILIA)



IDATZI ZERBAIT ZURE FAMILIARI BURUZ :
(ESCRIBE ALGO ACERCA DE TU FAMILIA:)

MI FAMILIA ES GRANDE Y SONO AITA, AHA, AHATIA Y DOS HERMANOS MAYORES Y YO QUE SOY LA PEQUENA MIS HERMANAS SON MUY MANDONAS Y ME HACEN RABIA MUCHO Y VIVIMOS EN KANDELAS ZUBAET LEIDA TENGO MUCHOS TIOS QUE SON LOS HERMANOS DE MIS AITAS



NIRE FAMILIAREN ARGAZKI BAT.
(UNA FOTO DE MI FAMILIA)

IDATZAI ZERBAIT ZURE FAMILI BURUZ :
(ESKRIBE ALGO ACERCA DE FAMILIA:)

Vivo con mi mamá y con mi papá.
Mi perro se llama Tico y mi mamá se llama María.
Y yo me llamo Javier.

3. Fasea

Beste inkesta txiki bat prestatuko dugu, ondoko datu hauek eskatzeko: zein egunetan jaio ginen, zenbat kilo pisatu genituen, non jaio ginen. Egun horri buruzko zerbait kontatzeko ere eskatuko diegu, bai eta jaio berriak zireneko edota ama haurdun dagoeneko argazkiren bat ere.



Inkesta honek nola jaiotzen garen gaiari heltzeko aukera emango digu. Interes handia izaten dute hurrek beti gai honen inguruan. Esperientzietan oinarrituriko gai gisa landuko dugu, ondoko pausoak aintzat hartuz:

1. Haurren alde aurretiko ideiei buruzko ikerketa

Haurrek gai honi buruz dakitena ikertzen saiatuko gara, buruan dituzten alde aurretiko ideiak. Beren ideiak alderatu eta beste zerbait ikertzea proposatzen diegu, era ordenatuagoan.

2. Informazio bilketa

- Ikasgelara ekarriko ditugu fetua amaren sabelean nola hazten den eta zein unetan jaiotzen den azaltzen duten hormirudiak. Haur helduagoek erabiltzen dituzte hormirudi hauek eta egun batzuetarako eskatuko dizkiegu, gure ikasgelan izateko.
- Haurrek beren etxeetatik ekarriko duten edozein liburu, entziklopedia edo informazio ere aprobeztatuko dugu. Txoko bat prestatuko dugu pixkanaka, informazio guzti hori biltzeko.
- Informazio-iturri paregabea izango da senitartekoen “jaio ginen eguna” kontakizunetan esaten digutena.

Honelako gauzak azalduko dira:

- “Haurrak ez zuen atera nahi eta kurrika antzeko batzuek lagundu behar izan zidaten (forzeps)”.

- “Sabela ireki zioten amari (zesarea)”.
- “Egun batzuetan seaska bero batean egon behar izan nuen ospitalean (inkubagailua)”.
- “Denbora asko behar izan nuen sabeletik ateratzeko eta min handia zuen amak, baina azkenean atera nintzenezan poz handia hartu zuen eta munduko neskarik politena nintzela iruditu zitzaion”.

Ama eta Aita hospitalera joan ziren 23 ordu ni jaio baino lehen. Ama denbora osoan ohean egon zen eta aita bere alboan momentu guztietan oso urdurik.

Goizeko bederatzietan jaio nintzen, aita amarekin egon zen jaio nintzen gelan.

BESTE ZERBAIT BA AL DAKIZU EGUN HORRI BURUZ? (Cuéntanos algo más sobre el día que tú naciste)

Neguko igande goizean jaio nintzen. Goizean-goiz, eguzkia atera ordoren, bizitzen hazteko presa izango banu, bezalaxe.

Esaten didatenez, nire jaiotza egun horretan bertan izendatuta zegoen eta nik... ¡bai bete ere, agindatakoa!

Haurtxo bikaina nintzela ziurtatzeko Apgar-en testa, pisua, neurketa eta besteak-beste egin zizkidaten, guztietatik oso emaitza ona lortuz.

Badakit ere, indarreko negar batean munduratu nintzela, hori oso normala omen da, hala eta guztiz ere nire amaren gorputz-besoetan murgildu bezain pronto dena pasatu zitzaidan. Amaren epeltasunak bakea eta lasaitasunek bildu ninduten.

BESTE ZERBAIT BA AL DAKIZU EGUN HORRI BURUZ? (Cuéntanos algo más sobre el día que tú naciste)

Eran las dos de la madrugada y ya no aguantaba más. Quería ver el mundo, así que empecé a empujar para salir de la tripa de mi mamá. Eso a ella le dolió un poco al principio pero, cuanto más tiempo pasaba, más le dolía y cuando ya no pudo aguantar más, fue al hospital de Cruces... Enseguida (como yo ya noté que habíamos llegado al hospital) saqué la cabeza y rápidamente, ayudada por los empujones de mi mamá terminé de sacar todo el cuerpo. Como no la veía, ni la oía, empecé a gritar y a llorar a pleno pulmón, hasta que me pusieron sobre su corazón, y al reconocer el sonido, me calmé y dejé de llorar. Entonces fue cuando empezó a llorar ella (supongo que de la emoción de estar juntas por primera vez). Después me llevaron a la habitación y allí conocí a mi aita.

- 2. OHOk haurrek lehen hiruhilekoan landu zuten gai hau. Bisita egingo diegu beraiek ikasi zutena kontatzeko eta egin zituzten marrazki eta lanak erakusteko.



- 3. Bildutako datuen konparaketa. Informazioa ordenatuko dugu

Informazio honetan kontzeptuak, sentimenduak eta esperientziak nahasten dira. Guzti hauei buruz hitz egin eta ikasitakoa ordenatzen saiatuko gara beste une batzuetan.

- a) Hainbat denbora eskainiko diegu gai hauei: nola hazten da fetua amaren sabelean, nola jaten du, zer da zilborrestea, karena, eta abar.

- b) Erditzea. Zergatik joaten da jendea ospitalera, nola laguntzen dute sendagileek, zailtasunak (forzeps, zesarea, inkubagailua). Zergatik egiten dugu nigar jaiotzean? Arnasa hartzen ikas-teko. Zertan ari zen aita une hartan?
- c) Erditzearen ondoren: jaioberriaren bizitza, nola jaten du. Zer egiten du eta zer ezin du egin oraindik. Haur-oihalak, bularra, biberioia. Zenbat denbora egiten dute lo.



4. Prozesu guzti honen hitzezko eta idatzizko adierazpena eta adierazpen grafikoa

- Haur bakoitzaren albuma osatuko dugu datuekin, senitartekoen kontakizunekin, argazkiekin, eta abar.
- Haur bakoitzak idazkera zein mailatan menderatzen duen aintzat hartuz, erantzunak kopiatu beharko ditu soilik edota testuak erantsiko dizkie argazki eta datuei, berak hala nahi badu, horretarako behar duen laguntza eskainiko diogularik.
- Gure marrazki eta apaingarriak ere erantsiko ditugu.
- Fetua bederatzi hilabeteetan zehar nola hazten den erakusten duen prozesuaren fotokopiak ere barne hartuko ditugu. Fotokopia horiek margotuko ditugu eta ikasitakoa etxean kontatu ahal izateko eta gogoratzeko balioko digute.
- Aldizkarietako argazkiak ere erantsi ditzakegu: haur jaioberriak, haurdunaldiak, inkubagailuak, ahia, haur-oihal eta biberioen iragarkiak, eta esan nahi duena hobeto azaltzeko haur bakoitzari bururatzen zaion guztia.
- Bestalde, ikasgelako kide guztien jaiotze-datak bilduko dituen zerrenda bat eta jaiotze-lekuen berri emango digun beste zerrenda bat jarriko ditugu gure ikasgelako liburutegian.

1.6.6. EBALUAZIOA

Albura bera osatzea lehen ebaluazio gisa har dezakegu. Albura etxera eramán aurretik, haur bakoitzarekin ziurtatuko dugu zer jarri duen, zer egin duen, zer jartzen duen, zer ulertu duen eta nola azaltzen duen.

Albura etxera eramango du, inkestak gordetzeko erabilitako plastikoarekin batera. Lan honetan denen artean sorturiko produkzioa ere barne hartuko dugu: ikasgelako kide guztien telefono, helbide eta jaiotze-dataren berri ematen duten zerrendak.

Gauzak behar bezala atera diren jakiteko beste adierazle bat eskola eta familien arteko informazio-trukea arina eta erraza izan den eta familien lankidetzeta-maila izango da. Hau da, ondokoak aztertu beharko dira: haur guztiek galdera guztien erantzunak ekarri ote dituzten eta kontakizunak garaiz ekarri dituzten, inor prozesutik kanpo gera ez dadin.

Tutoreak ondokoei buruzko hausnarketa egin beharko du:

- 1.- Prozesuan zehar sortu diren eskaera, informazio eta sentimenduei erantzun egokia emateko gaitasuna izan duen.
- 2.- Zailtasun-maila anitzak behar bezala mailakatu dituen, prozesua tratatuta geratu den edota arin eta arazorik gabe garatu ote den.
- 3.- Haur bakoitzak maila kontzeptuarekin edota lanerako lanabes diren irakurketa eta idazketaren menderakuntza-mailan lorturiko ikaskuntza zehatzak ziurtatuko ditu.

Eta batik bat hau ebaluatu beharko dugu: guzti honekin gure buruaz gehiago dakigun eta hobeto ezagutzen dugun, eta familietako esperientzia desberdinei eta jaiotzea eta izateak osatzen duten misterio horri buruzko elkarrizketa naturaltasunez eta lasaitasunez bideratzeko gai izan garen.

Argazki-oinak

- Inkesta etxera eramán aurretik, haur bakoitzak galderak eta senitartekoek idatzi behar dutena ulertzen duela ziurtatuko dugu.
- Gutunak idazten ikasiko dugu. Bikotea aukeratuko dute ikasgelako kideen artean eta gutunak idatziko dizkiote elkarri.
- Amaiari idatziko diogu, Maisutzako praktikak gurekin egin zituen neskari.
- Gaiari buruz biltzen ari garen informazio guztia jasotzeko espazio bat aukeratu eta presatuko dugu.
- Kontakizunen adibide batzuk.
- Biribilean, etxetik ekarri ditugun umetako gauzak ikusiko ditugu eta hauei buruz mintzatuko gara.
- Jolas libreko uneetan, material hau aprobetxatuko dugu jolastu eta dibertitzeko.
- Gaiari buruzko hormirudi bat osatuko dugu pixkanaka, argazki errealak erabiliz: ikasgelako haur baten argazkia inkubagailuan, ikasgelako haur baten amaren haurdunaldia, ekografiak, aldizkarietako argazkiak, eta abar.

UDAN EGITEKO



POSTAK... IDAZI...
ALAZNERI... ETA LAGUNEI



DIARIO BAT EGIN
GOGORATU... EGUNA IDAZI
GARA DE LA

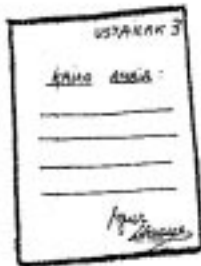

ESKUTITZAK IDAZI
ETA KARREOS
BIDALI

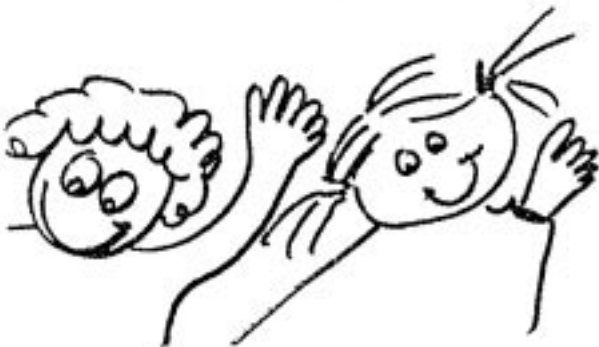

ETA OSORONDO
PASATU.

1.7. BIBLIOGRAFIA

- HERNÁNDEZ, F., VENTURA, M. (1992): *La organización del curriculum por proyectos de trabajo. El conocimiento es un calidoscopio*. Graó, Bartzelona.
- DE PABLO, P. Y VÉLEZ, R. (1993): *Unidades didácticas, proyectos y talleres*. Alhambra Longman, Madril.
- ZABALA, A. (1995): *La práctica educativa. Cómo enseñar*. Graó, Bartzelona.
- DÍEZ NAVARRO, C. (1995): *La oreja verde de la escuela. Trabajo por proyectos y vida cotidiana en la escuela infantil*. De la Torre, Madril.
- BATZUK (1994): *Materiales curriculares para el período 3-8 años*. Eusko Jaurlaritzaren Argitalpen Zerbitzu Nagusia. Gasteiz.
- HEZKUNTZA, UNIBERTSITATE ETA IKERKETA SAILA (1992) *Oinarrizko Curriculum Diseinua. Haur-hezkuntza*. Eusko Jaurlaritzaren Argitalpen Zerbitzu Nagusia. Gasteiz.
- BATZUK (1996): “Monografikoa: Lan proiektuak haur eskolan”. *Jakingarriak* 35. zkia. Eskoriatza.
- JAÉN, B. (1996): *Elementos de una programación por proyectos*. Comunidad Educativa, urriko alea. Madril.
- HERNÁNDEZ, F. (1997): “La necesidad de repensar el saber escolar (y la función de la escuela) en tiempos de mudanza”. *Aula de innovación educativa* 59. zkia. Bartzelona.
- VENTURA, M. (1996): “Las relaciones del conocimiento”. *Cuadernos de Pedagogía* 253. zkia. Bartzelona.
- ARNAIZ, V. (1993): “El profesor y la seguridad afectiva en la educación infantil”. *Aula de innovación educativa* 20 eta 21. zkia. Bartzelona.

2. PSIKOMOTRIZITATE HEZITZAILEA ESKOLAN

2.1. MINTEGIARI BURUZKO ZENBAIT DATU

Ikastolaren sorreratik psikomotrizitatearen gaia beti kontuan izan badugu ere, bai planteamendu pedagogikoetan bai geletako eguneroko bizitzan, azken bost ikasturtetan birplanteatzeko eta sakontzeko beharra ikusi dugu. Honen ondorioz bertako irakasle batzuek prestakuntza berezia egin dute (Bergaran) eta beste batzuek, haien ildotik eta laguntzarekin, martxan hasi dira. Hala ere, eta aurreko ikasturtean (93-94) gure artean antolaturiko mintegi batean aritu ondoren, gai honetaz sakontzeko beharra eta 2-8 urtekoen zikloan inplikaturiko irakaslego osoak parte hartu beharra ikusi genuen eta mintegi hau planteatu genuen.

Ikasturte honetan zehar, 94-95, hamabostean behin bildu gara, arratsaldeko 5etatik 8etara. Denera 14 saio egingez. Memoria hau ordu horietatik kanpo egin dugu.

Honekin aukera gehiago izateko posibilitatearen beharra frogatzen dugu, irakaslegoaren benetako etengabeko prestakuntza egia bihur dadin eta erreformaren praktika pedagogikoa egia bihurtzeko.

2.1.1. METODOLOGIA

Mintegian 2-8 urteko haurrekin dihardugun irakasle guztiak parte hartu dugu, *Nahia* taldeko orientatzaile espezializatu baten aholkularitzarekin eta Lasarteko PATeko bi kideekin; horiek ere zuzenean eta saio guztietan parte hartu dute. Erabateko erlazioa eta elkarlana sortu da.

Irakaslegoaren prestakuntza-maila desberdinetatik abiatu ginen, oinarri teoriko amakomun bat lortzeko. Aucouturier-en teoria, globaltasunari buruzko pautak orokorrak, psikomotrizitatearen ildotik haurrari buruzko garapenaren teoria, psikomotrizitate-aretoan izan daitezkeen giza baliabideak eta material-espazioari dagozkion baliabideak, heldua-irakaslearen eragina eta lana,...

Ondoren, gure artean lantaldeak osatu genituen nahiz praktikan nahiz teorian -praktikarik ez zuten irakasleen kasuetan- sortzen zitzazkigun zalantzak planteatuz. Talde bakoitzak besteei zalantzak planteatu eta denok batera aztertzen joan ginen, baliabide praktikoak bilatzen, eta planteatutako gaiei erantzuten (memorian jasotako puntu teorikoetan garatzen dira).

Teoriaren azterketarako erabili ditugun materialen zerrenda eranskinetan dago. Beste aldeetik, azterketetarako erabili dugun garrantzi handiko beste materiala izan da, bai geuk bideoan grabatutako saioak bai aholkulariak ekarritakoak, baita adin desberdinekoekin egindako saioen diapositibak ere; eta hauekin egin ditugun muntaiak gurasoen bileretan hitz egiteko. Bertan

egindako materialak bidea eman digu bai gure arteko azterketa eta sakontze lanerako, baita lan hau gurasoei esplikatzeko, ari garen dinamikaren berri emateko.

2.1.2. HELBURUAK

Mintegiaren proiektuan planteatzen genituen helburuak bi mailatan sailkatu genituen:

Espezifikoa: tutore-irakasle bakoitzaren inplikazio zuzena. Irakasleak berak haurrak zuzenean ezagutzen dituelako eta beren hezkuntzaren jarraipena zuzenean egin behar duelako.

2-8 urte bitartekoekin, globalitatea dela eta, tutore-irakasleak filosofia bera izan behar du kontuan haurrak egiten dituen aktibitate guztietan (gela barruan, psikomotrizitate-aretoan, irte-eretan,...). Adin hauetan, bai haurren garapenerako, bai irakaslearen haurrari buruzko ezagupenerako, zuzenago jotzen dugu gela bateko irakasle bera arlo eta espazio guztietan aritzea, espezialistak sartzeari baino.

Ziklo honen barruan jardun dugun irakasle guztion inplikazio zuzena egon da. Bai ikasturte honetan bai datorren ikasturteari begira. Zentzu honetan inplikazio pertsonalak plangintza ofizial orokorrekin batera joango balira benetako programazio-plangintza izango genukeelakoan gaude.

Orokorrak: 2-8 urtekoen zikloaren barruan haurrak garai honetan duen globaltasun izaeraz, nortasunaz eta autonomiaz asko sakondu da. Honek gelako dinamikarekin eduki behar duen loturaz; hau da, adin hauetan aktibitate guztien artean egon behar duen koherentzia filosofiko-pedagogikoa, nahiz gela barruan nahiz kanpoan.

Baina langile-mugaketaren gaia aspaldikoa izan arren, ez zaio behar duen garrantzia eman ez plangintza ofizialaren barruan ez ekonomikoki eta, berriro, diru-murrizketek ez digute lagundu eta ezin izan dugu curriculumean gauzatu, oraindik prestakuntza gehiagoren beharra baitugu curriculum batek eskatzen dituen zehaztapenetan hasi baino lehenago.

Irakaslegoaren saiakuntza izan da, baita pertsonalki jarritako interesa eta prestaketa ere. Teoria eta praktika mailetan erantzun dugu jarritako helburuetan, baina ez dugu nahikoa, aipatutako elementuengatik.

2.1.3. PROIEKTUAREN EBALUAZIOA

Aurreko puntuetan aipatutako ondorioetatik aparte beste hauek ikusten ditugu beharrezkoak:

- Aretoetako materialaren berrikuntza. Eranskina.
- Datorren ikasturtean, 95-96an, irakasle bakoitzak bere gelako psikomotrizitate-saioa zuzenduko du. Noski, beste irakasleen laguntzarekin.
- 2-8 urte bitarteko esparru edo arlo guztietan koherentzia pedagogikoa eraman beharra (ekipo eta ziklo bileretan zehaztuko da).
- Datorren ikasturterako, adierazpenerako gorputz-hezkuntza eta adierazpen plastikoaren arteko lotura naturala ere bai.
- Psikomotrizitatearen eta gorputz hezkuntzaren arteko jarraipen naturala.
- Aurkeztutako proiektuan, azaldutako puntuak bai prozesuala bai hasierakoa aurretik garatutako puntuetan agertzen ditugu.

2.2. HAURRAREN GLOBALTASUNAREN BILAKAERA

Pertsonari buruzko ikuskera dualistaren aurrean (gorputza eta buruaren arteko zatiketa), 1960 urtetik aurrera “globaltasunaren” ikuspegia indarra hartzen joan da hezkuntzaren munduan.

Hazkuntza globaltasunean garatzen da haurraren eta hazkuntza honen dimentsio guztiak (sentso-motorea, afektiboa, kognitiboak) loturik doaz eta banandu ezinak dira 0-8 urteko neska-mutilen heldutasun-prozesuan.

Haurra, emozioz betetako gorputz-ekintza baten bidez (arloan afektiboa) jartzen da kanpoko munduarekin harremanetan eta bitarteko hau erabiltzen du errealitatearen ezagutzara iristeko (arloan kognitiboa).

Aucouturierrek dio: “Cuando el niño ha experimentado el placer sensorio-motor es capaz de abrirse hacia el exterior, está más capacitado para evolucionar hacia investimentos cada vez más variados del espacio y de los objetos. Es para él el momento de acceder al juego simbólico...” (*Especialidad y originalidad de la práctica psicomotriz*).

Honegatik guztiagatik diogu psikomotrizitatea globaltasunean oinarritzen dela eta, abiapuntua gorputza izanik, haurrari bere nortasuna hedatzen laguntzeko bidea dela.

Haurra jaiotzen denean, bere amaren jarraipen bat da, ez da bere niaz jabetzen.

Sei hilabete inguru dituenean gorputzaren zatiez jabetzen hasten da (eskuak, hankak...). Berderatzi hilabeterekin atxikimenduko pertsonaz jabetzen hasiko da.

Desplazatzen hasten denean “autonomi” maila bat lortuko du baina ziurtasuna atxikimenduko pertsonak emango dio.

Prozesu honetan, haurrak gorputza du komunikabiderik garrantzitsuen (oihuak, negarra, irribarrea...).

Bi urtera iristean, haurrak ziurtasuna ematen dion pertsonaren beharrea jarraitzen du: “ama, irakaslea”. Oraindik bere adineko haurrekin dituen harremanak mugatuak dira. Oraindik komunikatzeko faktore garrantzitsuenetakoa gorputza badu ere, tresna berri bat eskuratzen hasten da: “hizkuntza”.

Hazkuntza prozesu honen barruan, kontrasteen bidez esperimentatzen joango da haurra: bai objektuekin, bai pertsonekin.

Aurrez afektiboki lotura duen pertsonarekin eta bere gorputzarekin bizi izan duena, objektuekin egitera pasatzen da. Eta objektu horietan sinbolizatuko ditu, maite dituen pertsonekin positiboki bizi izan dituen egoera afektiboak.

Adibidez:

Gorputzarekin: musu - koska
agertu - desagertu

Tresnekin: hustu - bete

Honi guztiari fase presinbolikoa deritzo.

Hiru urtetik aurrera, sozializazioaren urratsak nabarmentzen hasten dira, oraindik ziurtasuna ematen dion pertsonaren beharra izan arren. Kideen arteko harremanak sendotzen doazen eran, haurra autonomia-maila handiagoa lortzen doa. Era berean, espazioa, hizkuntza eta gorputza menderatzen doan neurrian, joko sinbolikoa agertzen da (abstrakzio gaitasunaren hasiera).

“El placer sensoriomotor es la expresión evidente de la unidad de la personalidad del niño, porque crea la unión entre las sensaciones corporales y los estados tónico-emocionales. Permite la puesta en juego de la globalidad. Tiene como consecuencia un progresivo desarrollo de las capacidades cognitivas”. (Aucouturier.)

Haurra progresiboki heldutasun-maila bat hartzen doa. Bost urte ingurura heltzean, globaltasun izaera honekin jarraitu arren, aldaketa batzuk nabarmentzen hasiko dira haurraren:

- Arlo sentso-motorean gorputzaren eskema menperatzen doa. Ondorioz emozioekiko lotura zuzena izan ordez, distantzia bat hartzeko gai da eta egin nahi duen gorputz-esperientzia alde aurretik erabiltzeko gai da. (adibidez: salto egin aurretik, salto horren ondorioak neurtzen ditu, mugak bilatzen ditu, behar dituen mugimenduen arteko koordinazioak planteatzen ditu, e.a.)
- Bizipen sentso-motoretan, “betetasun” toniko-emozional osoa dago.
- Helduarekin bizitzen duen fase honek distantziatzeko ahalmenaren sorrera bultzatzen laguntzen du, aldi berean.
- Beste aldaketa garrantzitsu bat joko sinbolikoan gertatzen da; fase honetan askoz egituratuagoa baita hau, rol ezberdinak hartuz, istorio baten proiektua osatuz,...

Hala ere, oraindik ez da erabat araututako joko bat egiteko gai. Gaitasun hau, 6-8 urte bitarte horretan garatzen da; aktibitate sinboliko oso aberatsa osatzen dute eta erabat antolatutako jokoetan jolasten hasten dira.

- Bestalde, joko arautuak agertzen dira etapa honen bukaerarako, gorputz-hezkuntzarako zubia eraikiz.

Adin honetan oso nabaria da taldearen eragina eta indarra. Nahiz oraindik helduaren presentzia beharrezkoa izan, bere ahalmenak handiagotzen doazen eran, lagun-taldeak hartzen du aurreko adinetan helduaren figurak betetzen zituen beharrak.

- Orain gorputz mugimenduaren menperaketa osoa da: gorputz-eskema barneraturik du, mugimenduak kontrolatuak ditu eta bere buruari gainditu beharreko zailtasun berriak jartzzen dizkio, gorputza tresna duelarik.
- Arlo afektiboan emozioak kontrolatzeko gai da eta esan genezake, adin honetatik aurrera, horiek ez daudela gorputz bizipenei loturik (salbuespenak gertatzen badira ere), heldutasun horretara iritsi nahi duenaren adierazpen gisa.
- Arlo kognitiboan, errealitatea eta fantasia bereizten ditu eta gertaera batek dituen aspektu ezberdinak indibidualki aztertzeko gai da. Honela, disziplinak (irakurketa - matematika,...) autonomoki barneratzeko garapenaren hasiera gertatzen da adin honetan (pentsamendu operatorioa).

2.3. PSIKOMOTRIZITATEAREN MARKO TEORIKOA

Heziketarako psikomotrizitate-metodologia aztertzen hasi aurretik, garrantzitsutzat jotzen dugu Bernard Aucouturier-en psikomotrizitatea ulertzeko moduaren irizpide nagusiak aipatzea.

- Dimentsio psikologikoaren bidea, psikomotrizitatea mugimendura gerturatzen da. Espresioa da, nortasunaren historia azaltzea gorputza eta bere produkzioen bidez (ahotsa, begirada, keinuak, ibilera...) eta kanpoko munduarekiko erlazioen bidez.
- Psikomotrizitatea munduan egoteko modua da, gorputz eta izpirituaren elkartze banaezina da.
- Espresio psikomotorea gorputzaren bidez egiten den nortasunaren historiaren azalpena da.

Aucouturier-en ustetan, psikomotrizitate-praktikak hiru ezaugarri nagusi ditu:

- haurraren ulermena.
- praktikatzen duenaren ekintza-sistema.
- praktikatzeko teknizitatea.

Jarduera psikomotoreak haurra ikasteko egoeran jartzea du helburu, hau da, segidako hiru atalen bidez, haurraren psikomotrizitate-adierazkortasunari bidea ematea:

- *Komunikazioa*: Haurra bere gorputzarekin eta besteekin harremanetan jar dadin ahaleginduko gara, bizitzan eta munduan ziur senti dadin.
- *Sormena*: Haurraren desioak toki bat duenean soilik sortuko du. Psikomotrizitate-irakasleak, aretoan, desio hori piztu eta bilakaraziko du jolasaren bidez, hau baita haurraren ekintza nagusia. Jolasaren bi alderdi antzeman ditzakegu.
 - Errealitatearen imitazioa.
 - Haurrak egiten duen aportazioa, dakiena, nola dakien, eta hori emozionalki bizitzeko duen era.

Horrela, joko sinbolikora iritsiko da. Mundu horretan berak izango du botere osoa eta bere arauak mundu errearekiko desberdinak izango dira.

- *Pentsamendu operatorioaren eraketa*: berau bi prozesu hauek artikulatzen dute: errebertsibilitateak eta analisi eta sintesi prozedurak.

Errebertsibilitatea gerta dadin haurrak gauzekiko distantzia bat hartu behar du, bestearen esparrua errespetatu ahal izan dezan sentimenduek eragin handiegia izan gabe.

Analizatuko ditu gauzen parametroak (gogortasuna, luzera, materiala, bolumena, pisua, e.a.) hau da, gauza bat gauza egiten duten osagai guztiak, horrela berak berregin ahal izan dezan. Hau guztia errealitatearen oinarrian egongo da, baita objektuen analisisan edota seriazioetan ere. Psikomotrizitate-praktikan darabilgun materialari eta hizkuntzari esker analisi eta sintesi iristen laguntzen zaio haurrari, beti ere dinamika sinbolikoaren baitan.

2.4. PSIKOMOTRIZITATE-PRAKTIKAREN HELBURUAK ETA TREBETASUNAK

Globaltasun-kontzeptuak egitamu somatikoa, afektibitate egitamua eta egitamu kognitiboren artean dagoen lotura estuarekin lotuta dagoela oinarritzat hartuta, psikomotrizitate-praktikaren helburuak, gaitasun-garapen bezala esplizituak, mailaz maila hauexek izan litezke:

- Haurra, komunikaziorako izaki egitea
- Haurra, izaki aktibo eta sortzaile egitea
- Haurra pentsamendu operatoriorako prest dagoen izaki egitea

2.4.1. HAURRA KOMUNIKAZIORAKO IZAKI EGITEA

Beharrezkoa da haurraren komunikaziorako behar diren baldintza guztiak eskaintzea, bereziki ez-ahozko komunikazioari lehentasuna ematea.

Haurrak sentzibilitate berezia dio ez-ahozko komunikazioa denari, komunikazio hori afektibitatearen oinarria, izatearen sentzibilitatearen oinarria delako.

Ez-ahozko komunikazioa erraztu behar da, komunikazio-mota honek hizkuntzarekiko lehentasun bat duelako; eta berari esker, haurrak komunikatzeko gozamena aurkituko du.

Ez-ahozko bide hau, bide azkarrena izango da haurrak komunikazioaren gozamena beraurkitzeko.

Baina hau, momentu edo etapa bat besterik ez da izango, eta komunikatzeko gozamen honen bitartez, haurrari hizkuntzaren bidea eta hizkuntzaren bidez komunikatzaren gozamena ireki behar diogu.

Irakasleak sentzibilitatea eduki behar du haurrak gorputzaren bidez esaten duena ulertzeko, harrera emateko, jasotzeko...; baina inolaz ere ez ez-ahozko komunikazioan ezkutatzeko. Hau akats bat izango litzateke, komunikatzeko hizkuntzaz baliatzen garen izakiak garelako.

Komunikatzen hasteak ondorio zuzen oso garrantzitsua dakar: haurraren deserdiratzea errazten du, komunikatzeko bestearengandik datorrena entzuten duelako; bestea entzuteko nor-

beraren zerbait utzi behar da eta norberaren galerak, momentuko abandonu horrek bestearekiko azalera peno errazten du.

2.4.2. HAURRA IZAKI AKTIBO ETA SORTZAILE EGITEA

Besteekiko irekitzeak, harrerak eta konfiantzak, hau da, haurrak desiratzen duen giro hori aurkitzeak bere sormena garatzen laguntzen dio, bere interesetan, nahietan eta gogo bizian oinarrituz.

Baina, batez ere, bere mugimen-espresibitatearen bidez, haurrak sormenaren iturri diren ahalmenak gara ditzake.

Munduaren gainean ekiteko gustua sorrarazi behar zaio haurrari; desioaren funtzioa errazten utzi behar zaio. Ekin nahirik ez badago, ez dago ekintza aprobetxagarriarik. Eta ekintza aprobetxagarriarik gabe, munduaren aurkikuntzarik ez dago.

Konfiantza sortu behar da haurrengan.

2.4.3. HAURRA, PENTSAMENDU OPERATORIORAKO PREST DAGOEN IZAKI EGITEA

Munduaren gainean eragiteko, haurrak mundurantz deserdiratu behar du bere burua. Baina deserdiratzeak, lehendabizi, hunkipen afektiboen mailan deserdiratzea suposatzen du. Maila afektiboan deserdiratzeak, pultsio eta kontrol fantasmatico bat eskatzen du (domeinu-errepresioa).

Eredu bat aztertuko dugu:

- Haur batek eraikuntzetarako erabiltzen duen egurrezko bloke bat hartzen du eta beste haur bat jotzen du. Hauxe da pultsionala. Hemen ez du azterketarik eginen.
- Haur batek egurrezko bloke bat hartzen du eta metraileta bat izango balitz bezala erabiltzen du. Hau da sinbolikoa. Analisi arrunta baina oinarrizkoa gertatzen da.
- Hemendik aurrera, haurra errealitatearen erregistroarantz eramane beharko da, baina mundu sinbolikoaren eta errealitatearen artean dialektika iraunkor bat dagoela ahaztu gabe.

Ekiteko eta sortzeko desioaren bidez, haurrak objektu, espazio eta besteen munduarekin erlazio-mota guztiak sortzen ditu.

Erlazio horietan oinarrituz, haurrak munduaren kontzientzia hartzen du, mundua eraikitzen du. Baina hori ez da nahikoa.

Munduari irekitze, munduan eraikitze horiek gertatzeko, afektibitatearekin lotuta dagoen gutxitik urrundu behar du. Urruntze hori lorpen, konkista bat da. Eta horretarako afektiboki munduari gutxiago proiektatu beharko dio. Hori, munduaren errealitatean sartzeko baldintza izango da.

Agente bezala ikusten duenean bere burua, haurra deserdiratzeko gai dela esan daiteke. Adibidez: “otsoarena egingo dut”, edo “supermanena egingo dut” esateko gaitasuna duenean. Lehen, berriz, jolasean ari zenean, otsoa edo supermana zen.

Haurra mamuz inbadituta baldin badago, joko horretan harrapatua gelditzen da (otsoa edo supermana da, eta ez du otsoarena edo supermanarena egiten), eta ez du deserdiratzeko gaitasunik izango. Bizitza fantasmatikoa oso betea, eragozpenez betetako afektibitatea bizi duen haur horrek, bere burua beste zerbaiten paperean aritzen ikusteko gaitasunik ez du izango.

Haur horrek mundua bere afektibitate problematikoaren bidez ikusten du, eta ez errealitate baten ikuspegitik.

Psikomotrizitate-praktika lagungarria izan daiteke, estrategia baten bidez haurrak poliki-poliki bere alderdi afektiboa inbaditzen duen guztia alde batera uzteko.

Bestela, munduarekiko bere ekintza beti faltsutua izango da, bere ikuspegia afektibitatez inbadituta egongo delako.

Kontzeptuala ez da sekula agertuko edo, agertzen bada, zailtasunez betea izango da. Eskolako aktibitateak ez ditu egingo edo zailak egingo zaizkio haurrari.

Deserdirapenaz hitz egiten dugunean, maila afektiboak arrazoizkoaren gainean duen lehen-tasunaz ari gara. Hau da, inkontzientea kontzientearen gainetik egotearenaz.

Mundu errealeko arazoak ez dira era razionalean azaleratzen.

Adibidez, espazio-denboraren antolaketa-mailan izaten diren zailtasunak espresio sakon baten adierazpenak dira, espazio afektibo bat gaizki bizi izandakoarenak hain zuzen.

Bilatu behar dena da haurrari ezagupen-barneratze dinamikoa errespetatzea, alderdi afektiboa izango duen bizipen baten bidez.

Bizipen emozional hori, hasiera batean bat-bateko egoeretan aurkituko dugu, denak, bere gorputza bizitzeko, munduarekin, espazio, objektu eta besteekin erlazioan, gozamenaren bilakaerak baldintzatuak.

Psikomotrizitate-praktikak hau du helburu: alde sinboliko, afektibo eta erlaziozkoei lehen-tasuna ematea aktibitate espontaneoaren bidez.

Nahi eta maila global batean bizitzeko direnez, zergatik ez erabili dinamismo hori, intelektualizazio goiztiar eta gaizki bizi izandakoa eten ordez?

2.4.4. TREBETASUNAK ETA PROZEDURAK

Azpimarratu behar da psikomotrizitate-praktikan ez zaiela hurrei praktika baino lehen informaziorik ematen. Psikomotrizitateak ez du informazio abstraktu eta teorikoa ematen, ez gorputz eskemari buruz, ezta espazio edo aretoan aurkitzen diren materialei buruz ere. Informazio hori norberak bizi eta prozesatu egingo du.

Hau dena kontutan hartuta ez litzateke lojiko izango aretoan haurrak lantzen dituen gaitasun eta trebetasun guztiak zerrendatzea.

Psikomotrizitate-aretoak eskaintzen duen ibilbideak haurra progresiboki zenbait trebetasun garatzera behartzen du. Trebetasun horiek lagunduko diote gelan sortuko diren egoerak osoki bizi izaten.

- Garai sentso-motorean haurrak mugimenduak *kontrolatu, aldatu* eta *egokituko* ditu. Besteekin txoke eginez eta elkartuz, bere gorputzaren mugak eta besteen espazioak *aurkituko* ditu. Materialen kalitate eta propietateak kontrolatuko ditu eta denak *kontrastatu*. Mugitzerakoan, saltatzerakoan, erortzerakoan, espazioaren alderdi ezezagunak *aurkituko* ditu, hauek denak pertzepzio eta sentsazio atsegingarriei edo ez atsegingarriei lotuak.

Denboraren zentzua barneratuko du faseen jarraipenean.

- Joko sinbolikoaren espazio eta denboran, haien *memoria* martxan jarritz eta historia edo bizi izandako egoerak *birsortuz*, aldaketak sortzen joango dira. Sentimendu sakonak azaleratuko dira. Aurrean ez dauden pertsonaiek bizia hartuko dute, eta *lojika* garatzeko oinarriak agertuz joango dira.
- Ibilbide honen hirugarren atalak *kategorizatzen, ulertzen, klaseak sortzen, prozedurak erlazionatzen* lagunduko die. Hauek denak emozioak urundu dituztenean sortuko dira.

Psikomotrizitate-praktika horrela planteatua, trebetasunak bultzaten ditu, pentsamendu operatoriora iristeko bidea erraztuz, beti haurraren globaltasunean oinarrituta.

2.5. IBILBIDE PEDAGOGIKORAKO PROPOSAMENA

Haurraren heldutasun globalerako heziketa-ibilbidea proposatzen da, eta haurrak gustuko-en duen moduan inbesti dezake: sakoneko ziurtasun espazioa, plazer sentso-motorea, jolas sinbolikoa eta distantziamendu edo errepresentazioa.

Ibilbide hau bat dator Wallon, Piaget eta Freud-ek deskribatutako psikologi ezagupenen eta psikoanaliaren ikuspuntutik eginiko haurren garapen ebolutiboarekin. Ibilbide honek ez du helburu haurrari espazio, denbora, etab.en aurre kontzeptuak erakustea. Haurra emozionalki espazioa eta objektuak ongi bizitzeko egoeran jartzen da; horiek bere heldutasun gaitasunera egokituz, eboluzionatzen jarraitzeko aukera ematen diote. Psikomotrizitate-praktikak ez du dinamika orokorraren koordinazioa helburu, baizik eta plazerraren dinamikaren bidetik lortutako heldutasuna. Lateralitatea ez da helburu, baina ibilbidearen amaieran lateralitatea jasotzen da.

Aucouturier-en ustetan, hauxe da bide bakarra, haurrak espazio eta denboraren errerealitatea akatsik gabe eta psikomotrizitate-irakaslearen laguntzarekin har eta barnera dezan.

1) *Sarrera-errituala*. Bertan behar den arropa eta oinetakoak erantzi ondoren legeak gogoratu eta jarraituko dugun gutxi gora-beherako ibilbidea aipatuko dugu.

2) *Barne-segurtasunerako ekintzak*. Oreka eta desoreka zilipurdika, arrastaka ibiltzea eta mugimenduan galtzea izango da nagusiena. Suntsipenak eta haurraren historian lehenak izan ziren sentrazioek izango dute garrantzia.

3) *Plazer sentso-motorea*. Garrantzi berezia izango dute jauziek, horietan, kontrola eta potentzia behatzeko aukera dugu.

4) *Joko sinbolikoa*. Arestian esan bezala, bertan haurrak ingurua imitatzeko aukera izango du, istorioak asmatu eta bide batez errepresentatu; bizi ahal izango ditu. Etxeak egingo ditu, goma espumazko blokeak eta oihalak erabiliz, amatxo edota aitatxo izango da, lan edo borroka (sinbolikoki) egingo du. Pirata edo pistolaria izango da, zaindua izango da edo berak zainduko ditu besteak. Bertan berak nahi duen guztia eta nahi duen bezala egin ahal izango du, muga bakar batekin, legeak dioena alegia, “hemen ezin da minik eman eta ezin da minik hartu”.

5) *Urrutiratze eta errepresentazioa*. Bertan egingo ditugun ekintzek haurrak bere bizipen emozionalekiko distantzia har dezan bilatuko dute. Beraz, joko sinbolikotik urrutiratzea suposatuko dute. Geldiune bat izango da. Emozioarekiko urrutiratzeak errerealitatea desberdin ikuste-

ko aukera emango dio. Bera oraingoan egin duen eraiketatik kanpo geratuko da. Gainera, progresioan, eraiketetan altueraren menperatzea somatuko dugu; horizontaletik bolumenera, eta honetan oinarrituz, garaiera.

6) *Irteera errituala*. Urrutiratze- eta errepresentazio-unean egindakoa azalduko dio haur bakoitzak taldeari, (eraiketa nahiz marrazkia edo modelatze-lana). Gainera, saioan gertatutako hainbat arazotxo nahiz aldaketa aipatu eta komentatzeko aukera dugu, baita alde egin aurretik jasotzeko eta antolatzeko ere. Honen guztiaren ondoren, oinetakoak jaztearekin amaitutzat emango dugu saioa.

2.6. BALIABIDE MATERIALAK ETA ANTOLAMENDUKOAK. PSIKOMOTRIZITATE-IRAKASLEAREN JARRERA

Psikomotrizitate-praktikako saio bat baldintza minimoetan burutu dadin, segidan aipatzen diren atalak derrigorrezkoak dira:

1. Zazpi urte bitarteko haur-taldea. Adin honetan haurra bere osotasunean jartzen da harremanetan inguruarekin eta munduarekin: gorputz-ekintza baten bidez, emozionalki zamatua, eta horrela, egoera horretan, iritsiko da errealitatea ezagutzera. Adin hauetako haurrengan ezinezko da bere alderdi afektibo, mugimenezko eta kognitiboen artean bereizketak egitea.

2. Psikomotrizitate-praktikarako aretoa: gimnasioa edo 90-100 metro karratu inguruko gela izango da.

3. Psikomotrizitate-praktikarako aretoa hiru gunetan banatzen da.

- Mugimen- eta sentimen- plazerraren gunea. Bertako materiala: horma-barrak, espalderak, aldapak, bankuak, jauzi egiteko tokia, ispilua, e.a.
- Barne-segurtasunerako jolasak eta joko sinbolikoaren gunea. Bertako materiala: goma-espumazko blokeak, ispilua, oihalak, panpinak, pilotak, sokak, e.a.
- Urrutiratze- eta errepresentazio-gunea. Bertako materialak: margoak, papera, plastilina, eraiketarako zur-puska egokiak, e.a.

4. Astean ordu eta erdiz talde bakoitzak jarduteko denbora.

5. Psikomotrizitate-irakasleak jarrera berezi batean sartu beharko du aretoan:

- Entzuteko ahalmenaz arduratu beharko du, haurren behar sakonetara egokitzen joateko. Enpatia beharko du.
- Haurren lagun sinbolikoa izaten saiatu beharko du, hau da, haurren jolasa lagunduko du, helburu zehatzak markatuz.
- Aretoan legeak ezarri eta ziurtasuna komunikatuko du. Autonomia bermatzen duten mugak ezarriko ditu.

- Taldearen etengabeko jarraipena eramango du; talde osoaren gainean gainbegirada mantenduko du eta bereiz daitezkeen zailtasun edo ezinen aurrean estrategia bereziak egokituko ditu.

6. Bideoa, bideokamera eta telebista.

2.7. EBALUAZIOA

Hiru atal nagusitan antolatzen da: teknika eta baliabide desberdinez baliaturiko behaketa, saioaren azterketa eta hurrengo saiorako proiektua.

2.7.1. BEHAKETA

Segidan aipatuko diren parametroetan oinarrituz, bi baliabide eta teknika desberdinez landu daiteke: psikomotrizitate-irakasleak saioan zehar burutzen duen gainbegirada edo begirada periferikoan oinarrituta edota bideoaz filmatuz.

Behaketarako parametroak honako hauek dira:

— *Denbora eta espazioa*

- Maizten eta enoratzen dituen espazioak (denboraren baitan).
- Espazio bakoitzean burutzen dituen ekintzak.
- Iraupena, noraezak, zentralizazio maila, espazio-denboraren hausturak.
- Ibilbide horizontal eta bertikalak.

— *Materiala*

- Erabiltzen dituen materialak, erabiltzen ez dituenak, enoratzen dituenak.
- Nola erabiltzen dituen: manipulatzeko era, erabilpen sinbolikoa, sormena, ...
- Materialezko harreman afektiboa: pultsioa, proiektzioa, distantziamendua. Ezagupen maila.

— *Besteekiko erlazioa*

- Beste hurrekin eta psikomotrizitate-irakaslearekin.
- Erlaziorako ekimena: hasten dituen elkarrekintzak, norengana, iraupena, elkartrukeko erantzunak.
- Aho-hizkuntzaren erabilpena: zer esaten duen, nori, nola. Hitz “klabeak”.
- Ezartzen dituen harreman-motak: menperatzea, sumisioa, menpekotasuna, kooperazioa, probokazioa, lilura, eraso, inhibizioa.
- Guztia, materialarekin eta espazioarekin erlazionaturik.

— *Bere buruarekiko erlazioa*

- Maizten dituen ezarrerak: noiz eta nola
- Gestualitatean dituen espresio-maila eta baliabideak
- Mugimenduan: lekualdatzeko erak, erritmoa, harmonia,...
- Tentsio- eta erlaxazio-maila (hipertonikoa, hipotonikoa)

2.7.2. SAIOAREN AZTERKETA

Aipatutako parametroetan oinarritutako behaketari esker, saio osoa nahiz banakako partaideen garapenaren azterketa egiten da.

Azterketa hau egiterakoan bi premisa izan behar dira kontuan, parametroz parametro gertatzen diren errepikapenak eta berrikuntzak.

2.7.3. PROIEKTUA

Aurreko bi pausoen emaitzak kontuan izanik, psikomotrizitate-irakasleak, hurrengo saioari begira, taldeari eta beharrezko jotzen dituen partaideei luzaturiko proiektua landu behar du.

2.8. ANIZTASUNAREN TRATAERA

Hezkuntzaren egoera, definizioz, harremanen egoera dela uste dugu; bertan, parte-hartzai-leek elkarrengan eragiten dute. Bestalde, hezkuntzan parte hartzen duen haur multzoa anitza da, berezko jatorriak, nortasunak, familia egoerak, gizartearekiko tokiak, bilakaerak edo motibazioak baldintzatzen dute bakoitza.

Gure hezkuntza-proiektuak adin bereko haur guztiei eskaini nahi die, taldeko heziketa-prozesu egokia. Horregatik diogu aniztasunaren tratamendu integratzaile batek desberdintasunaren onarpen eta lantzea dakarrela. Ondorioz, ikasle guztien ahalmenak bilaka daitezten ahaleginduko gara, beraien egoera pertsonala eta erreferentzia soziokulturaletatik abiatuz, izan daitezkeen prozesu eta erritmo guztientzat baliabideak eskainiz eta lortzen diren emaitzak gure eginez.

Orain artekoa borondate-aitorpen bat besterik ez litzateke izango, baldin eta, era berean, honantz garamatzaten bitarteko pedagogikoez baliatuko ez bagina.

B. Aucouturier-en psikomotrizitate-praktikan aurkitu ditugu asmo horiekin koherenteak gertatzen diren oinarri teoriko eta planteamendu praktikoak.

Berak esango digu: "psikomotrizitatearen praktikatzaile orok errespetatu egin behar du haurraren espresibitatea, mugatuenetik hasi eta handieneraino. Berau baita edozein interbentzio hezitzaile, berrezitzaile nahiz terapeutikoren abiapuntua."

B. Aucouturier-en psikomotrizitate-praktikak haurra ulertu egin nahi du, errespetatu, eta, berezkoa den globaltasunean kokatuz, lagundu egin nahi dio bere espresibitate psikomotorea garatzen joan dadin.

Hitz gutxitan esanda, gure lana haurraren produkzioetan oinarrituko da eta komunikazio, sormen eta pentsamendu operatoriorantz doan bidean lagungarri gertatzen saiatuko gara.

Ahalegin honetan haurraren lagun sinbolikoa bilakatuko gara, ulertu egin beharko ditugu haurraren eskaerak (inkontzienteak batzuk), ahaztu gabe, noski, beti lege- eta segurtasun-bermatzaileak garelara.

Ondoren datorren haur baten (J.ren) kasuaren laburpenak bilakaera baten adibide izan nahi du.

Hasteko gozamen sentso-motorea lortzen lagundu behar izan genuen. Ondoren, joko sinbolikoari garrantzi handiagoa emanez landu ahal izan genituen bere produkzio agresiboak (B. Acouturier-entzat komunikazio ahaleginak azken finean) eta produkzio fantasmatico batzuk (bilakatzen ez diren ekintza errepikakorrak).

2.8.1. ERANSKINA

J.ren prozesua Haur-Hezkuntzako urteetan: 2-6

Guneak

- Lehen urteetan gehien maite duen gunea “mendia” da; atsedetik gabe dihardu “mendian” oreka-desoreka setsazio artean; ez du arriskua neurtzen eta maiz eman edota hartzen du min; egiturak suntsitzen ditu eta berehala konpontzeko eskatzen du berriz suntsitu ahal izateko.
- Lasterka ibiltzeko behar handia adierazten du; areto osoan zehar dabil gune batetik bestera beti “mendira” itzultzeko.
- Ez dago mugimenduaren etenik: jauzi, korri, erorketa, estropezu, edozein gauza edo pertsona jotzen du.
- Guneetako materialak nahasten ditu eta nolabaiteko mugak jarri nahi zaizkionean ihesarekin erantzuten du.
- Bertikalean mugitzeko gai dela frogatzen digunean ere, oso maiz itzuliko da horizontalean zilipurdikatzerara.

Materiala

- Nahastera jotzen du.
- Suntsitzeko aukera ematen diona maite du gehien: blokeak eta koltxonetak.
- Aurrerago, jauziak egiten gozamen handiagoa somatzen duenean, jauzien guneko aldamioan eta zilipurdika dabilela urtzen ari dela dirudi: muki ugari, izerditan, maiz pixa egiten du galtzetan.
- Arropak narrasten ditu eta ez du txukuntzeko ahaleginik adierazten. Helduen interbentzioa onartu eta estimatzen du.
- Maiz egiten du estropezu eta erortzen da.

Besteekiko

- Ekintzetan ez dago inolako iraupenik. Etengabe aurkitzen ditu lagunak baina galdu ere bai.
- Ez ditu besteren espazioak errespetatzen. Ezta eraiketak ere.
- Oso maiz erasotzen ditu besteak (jo, zapaldu eta batzuetan koska ere bai, ileetatik tira, bultzatzen eta abar).
- Bere harreman estiloa nolabait onartu edota errepikatzen dituzten neska-mutilak ditu gogoko, baina etengabeko liskarretan diraute harremanek.
- Halere, gelako ahulenak pakean uzten ditu jeneralean eta bakarren bat babesten ere egiten du saiakuntza.

Lanerako hipotesia

J.-k ez du bere Ni-a eta ez-Ni aren arteko desberdintasuna behar bezala landu. Gure ustez, depresiotik ihes dabil etengabe eta bere defentsak mugimenduan eta ekintzan jarrita daude; etenik eta amaierarik gabeko ekintza- eta mugimendu-katea batean babesten da depresiotik. Egoera honetan, sinbolizatzeak ez du inolako zentzurik (ez dago hasteko baldintzetan); berak oso gorputz-sentsazio bortitzak behar ditu eta horiek bilatzen jartzen ditu energia eta ahalegin guztiak.

Bestalde, oso familia desegituratutik datorrela eta bere bizitzaren lehen uneetatik oso egoera frustragarriak bizi izan dituela dakigu. “Kulpa” (errudun) sentipen handiak bizi dituela iruditzen zaigu.

Interbentziorako ideia batzuk

- Ahalegin berezia egin nahi dugu errudun izatearen sentimendua albora utz dezan. Txalotu egingo dugu bere plazerra, eta manifestazio gogorrek desdramatizatu egingo ditugu.
- Gure gorputza eskaini nahi diogu, eta mina ematen digunean, mugak jartzerakoan, tonu gozo bat bilatzen dugu; umoreari garrantzi berezia eman nahi diogu berarekiko harremanean.
- Aitzakiak bilatuz eten txikiak sartzen joango gara jolasean.
- Bestalde, eraso nabarmenen aurrean geldiuneak erabiltzen ditugu, “oso urduri zaude, eser zaitez piska batean arnasketa lasaitu arte”, gure doinua ahalik eta gehien zainduz (lasaitasunari dagokionez).
- Saio haseretan gertu izango gaitu behar duenerako eta bigarren zatian begiradaz jarraituko dugu gehienbat, eta horrela adieraziko diogu.
- Haseran joko sinbolikoari ez diogu garrantzirik emango, eta hasierako jolas ez antolatu horiek jauzietara bideratzen joan daitezen ahaleginduko gara, bere lorpenak maila honetan ozenki txalotuz eta besteek ere ezagut ditzaten bilatuz.
- Guztiaren gainetik, kideek erabiltzen duten “gaizto” etiketa alboratuko dugu (aretoan, gelan nahiz jolasorduetan), dituen adierazpen onargarri guztiei oihartzun berezia eskainiz.
- Askotan, erasoak egiten dituenean, gerturatuko gatzazkio eta ezer esan gabe (ahal badugu) imintzio maitakor eta samur bat izango dugu berarekin.
- Une lasaiak lortzen ditugunean berarekin, hirugarren haur bat gonbidatuko dugu, berak ere parte har dezan; nolabait esateko komunikazioa izango dugu helburu, bereziki beste haurrekiko komunikazioa.
- Ez dugu, halere, ahaztuko muga garbiak behar dituen haurra dela eta gutxieneko arauak betearaziko dizkiogula. Esate baterako: distantziatzeko unean ezin badu jolasa utzi, bere bila joan eta, behar bada, besotan eramango dugu borobileran.
- Aretoan zehaztutako orientabideak gelan betearazteko ahalegina egingo dugu izango dituen tutoreekin, eta ahal den neurrian baita bere familiarekin ere.

Guneak (6 urterekin)

- Gune guztietan jarduteko gai da, guztietan plazerra adieraziz.
- Lehen fasean asko edo ia erabat desagertu dira erasoak, eta gertatzen direnean oso maiz gehiago dirudite nahigabe eginak borondatezkoak baino.
- Jarraitzen du, halere, bere burua egikera arriskugarri samarretan jartzen. Dena dela, hain da berez gogorra aise jasan ditzakeela horiek. Jolas sendoa eta bizia maitatzen jarraitzen du (inplikazio fisiko handikoa).
- Jauzietan egundoko trebetasun-maila lortu du, bai potentzian, luzeran, erortzeko eran etab.
- Horretan gorputzaren kontrola era nabarmenean hobetu du. Bere kasa hamaika bariazio sortzen du eta askotan besteentzat ereduagarri izaten da.
- Onartzen ditu faseen arteko etenak baina maiz samar gogoratu behar zaizkio pertsonalki muga batzuk.
- Joko sinbolikoan sartzen joan da azken urte honetan, eta egun ez du jolasetarako lagunak aurkitzeko arazorik.
- Urruntze-fasean ere ez da ia nabarmentzen besteengandik.
- Jolas berriak bilatzen ditu: - Medikuen eta familiaren ingurukoak nabarmenki.
- Talde finkoan eginak.

Materiala

- Nahasketarako joera gainditutzat jotzen dugu.
- Egun, material guztiarekin jarduteko gai da, arazo nabarmenik azaldu gabe.
- Azkenaldi honetan joko sinbolikorako aukera ematen diona du maiteena.

Hizkuntza

- Dislalia nabarmenak antzematen badizkiogu ere, aurrera egin du bere ama-hizkuntzan eta lortu du besteekiko (besteak ere gazteleraz hobe moldatzen dira) ahozko harreman-maila bat.
- Guk erabat euskaraz hitz egiten diogu eta ulermen-maila txukuna du. Inoiz, beharra somatuz gero, gaztelerara ere jotzen dugu.
- Oso ozenki, garrasika jarraitzen du hitz egiten. Maiz entzuten dizkiogu “hitz zakarrak”.
- Ez du jadanik beti ekintzara jo behar eta batzuetan hizketaren bidez gai da istiluak konpontzeko. Gai da gertatzen zaiona helduari arazo gisa azaltzeko ere.

Bere buruarekiko

- Itxura estetikoa hobetu duela deritzogu.
- Oraindik ekintzarako joera nabarmena da.
- Etenak egiten lagundu behar zaio, baina egun, maiz, nahikoa dugu hizkuntzaren bidez planteatzea.

- Samurtzen joan da eta frustrazioen ondorioz negar egin dezake.
- Mukiak eta esfinterren kontrol-falta desagertu dira.

Besteekiko

- Luze jardun dezake ekintza betean, gustukoa badu.
- Lagunek irauten diote eta estimatua dela esan genezake. Berak ere badaki estimua adierazten.
- Besteen mailara egokitu dira erasoak. Begirune berezia du bera baino ahulagoak ikusten dituenekiko. Halere, harremanetan sentazio fisiko indartsuak bilatzen ditu (borrokak, zili-purdikatzeak, jauziak,...).
- Oraindik liskarrak sortzen zaizkio besteen jolasak errespetatzen ez dituelako, batzuetan.
- Jolas sinbolikoan kosta egiten zaio besteen eskaera eta planteamenduetara egokitzea.
- Taldean ezarritako arauak maiz hausten ditu oraindik, (baina ulertzen ditu besteen kritikak, gure ustez).

Psikomotrizitate-irakaslearekiko

- Autonomia-maila handia hartu du, baina irakaslearen begiradak garrantzitsua izaten jarraitzen du beretzat.
- Erabat desagertu dira erasoak eta askotan bilatzen du erasoen bidez harreman sinbolikoa, mugak erabat onartuz.
- Irakasleak jarritako mugen aurrean aurrerapen handia nabari zaio. Ezin baditu beti bete ere, ez dago ihesik.
- Hitzeko harremana nahikoa da gehienetan.
- Batzuetan bera babesteko ahaleginak ikusi dizkiogu.

Amaitzeko

J.-ren historia gure artean luze samarra da jadanik. Bitarte honetan krisialdi batzuk bizi ahal izan ditugu, baina orokorki bakoitzaren amaieran heldutasunerantz egin duela uste dugu. Hemen tokirik ez luketen gertakizun batzuk direla medio, Donostiako epaileak parte hartzearen ondorioz, egun familiak *Gizalan*-en laguntza jasotzen du. Posible izan zaigu Gizalan-ekin eta familiarekin (beti) harreman egokia izatea eta ondorioz ados jarri ahal izan gara ustez J.-ren mesederako gertatu diren jokabide batzuei buruz.

Ados jartzean eta norabide amankomun batzuk jarraitzean iruditzen zaigu datzala J.-ren bilakaeraren esplikazioa. Nolanahi ere, egun, psikomotrizitateari dagokionez, joko sinbolikoan zentratzen dira haurren interesak bereziki; bertan, haurren zaintzaren eta familia bizitzaren alderdiak adierazten eta lantzen ditu.

Bestalde, gelako lanari dagokionez ere nabarmenak dira aurrerapenak eta horrela adierazten dute inguruko irakasleek.

- Gai da lan bat hasi eta amaitzeko.

- Gelako arauen baitan jarduteko borondatea nabari diote.
- Bere produkzioak estimatzen ditu eta opari gisa erabiltzen ditu familian.
- Bere bizitzaren berri emateko gogoia somatzen diote.
- Egun, zailtasunik nabarmenenak bigarren hizkuntzarekiko nabari dizkiote. Ulertzen badu ere, berak dio ez dakiela euskaraz eta bere ahozko produkzio ia osoa gazteleraz egiten du.

2.9. ERANSKINAK

- Haur Hezkuntzako psikomotrizitate-aretoaren planoak
- Lehen Hezkuntzako psikomotrizitate-aretoaren planoak
- Material teorikoaren zerrenda
- Hezkuntzako psikomotrizitate-ekintzarako egoera fisiko-materialak: aretoak eta materialak
- Bideo eta diapositiben zerrenda
- Behaketarako parametroen panela

2.9.1. HAUR HEZKUNTZAKO PSIKOMOTRIZITATE-ARETOAREN PLANOA

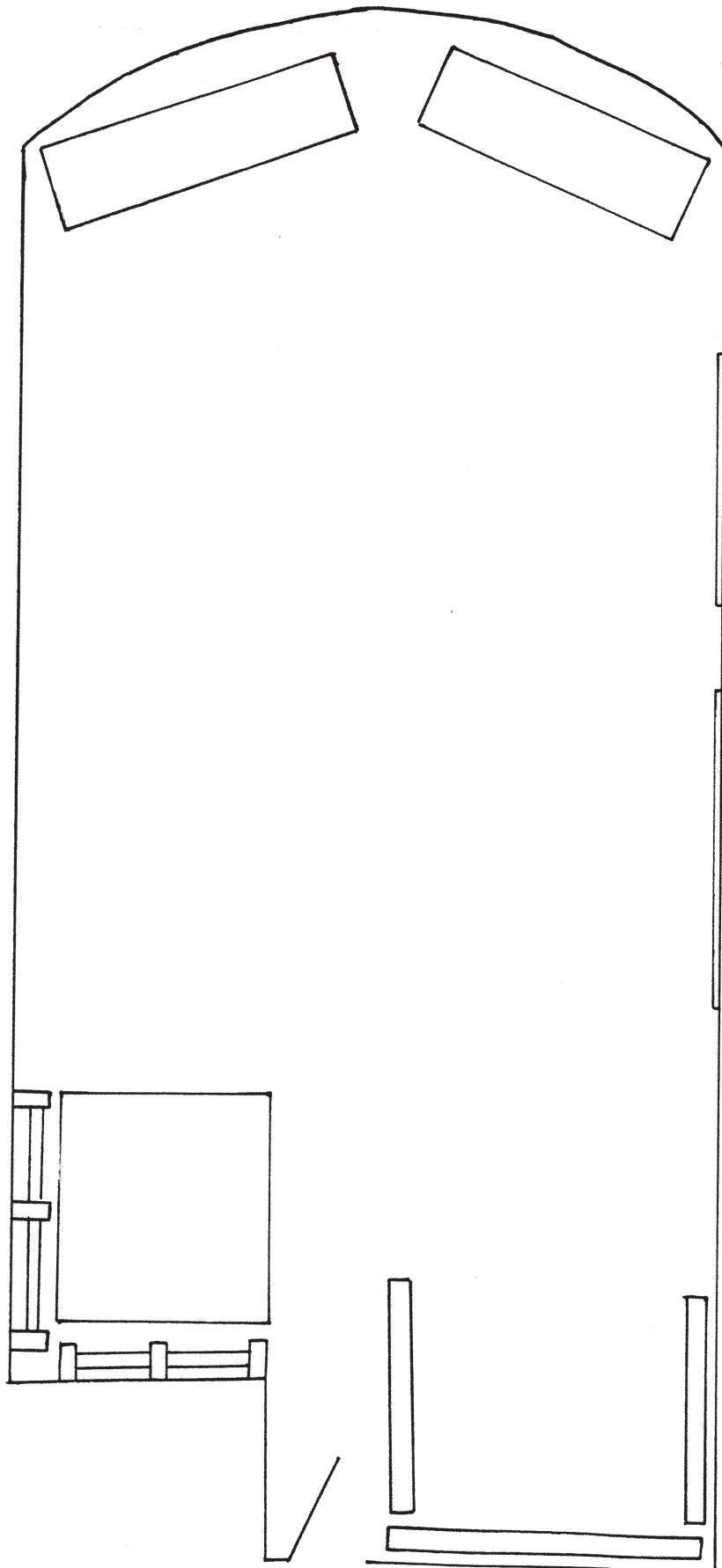

2.9.2. LEHEN HEZKUNTZAKO PSIKOMOTRIZITATE-ARETOAREN PLANOA

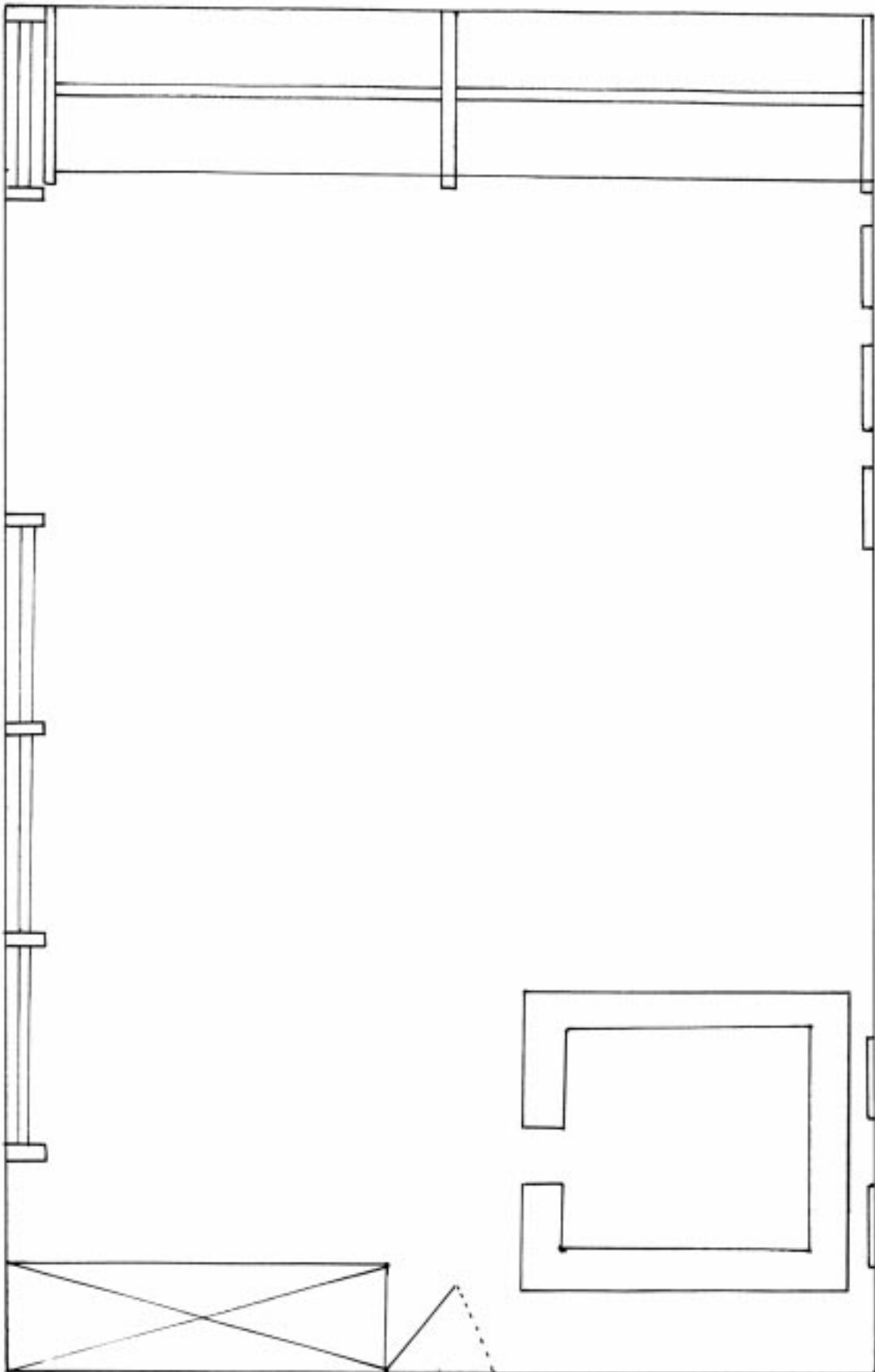

2.9.3. MATERIAL TEORIKOAREN ZERRENDA

- *Fundamentación de la práctica psicomotriz* en B. AUCOUTURIER.
Pilar Arnaiz.
Instituto de Ciencias de la Educación. Universidad de Murcia.1986.
- *Práctica psicomotriz educativa*.
B. Aucouturier
Psikomotrizitateko koadernoak. As.E.E.Fo.P. UNED. Bergara.
(NAHIA psikopedagogi taldea).
- *Una base segura*.
Bowlby
Paidós edit.
- *La conquista del mundo externo y la etapa de descentralización*.
Sonia Compostella.
Psikomotrizitateko koadernoak.
Association Europeenne des écoles de formation a la pratique psychomotrice.
As.E.E.Fo.P. -Bergarako UNED. Gipuzkoa.
- *El diálogo corporal*.
Pierre Vayer.
Científico-médica edit. Barcelona. 1985.
- *Juego y desarrollo infantil*
Maite Garaigordobil
Seco Olea edit.-Madrid. 1990.
- *El itinerario de maduración del niño en la práctica psicomotriz educativa y preventiva*.
(Aucouturier).
Gazteizko psikomotrizitate-topaketak.
NAHIA psikopedagogi zentroa.

2.9.4. HEZKUNTZAKO PSIKOMOTRIZITATE-EKINTZARAKO EGOERA FISIKO MATERIALA: ARETOA ETA MATERIALAK

Gure ikastolan 2-8 urte bitarteko haurrak bi ikastetxetan banaturik ditugunez, bi ikastetxetan areto bana edukitzea beharrezkotzat jotzen genuen.

Lehenik 2-5 urtekoen ikastetxeko aretoa antolatu bagenuen ere, aurrerago 5-8 urtekoena prestatu genuen.

Haur Hezkuntzako aretoaren antolaketa

Zentroko gelarik handiengan eratu genuen psikomotrizitate-gela; handiegia ez bada ere, beste aukerarik ezean nahikoa deritzogu.

Kanpotik ez du argitasunik jasotzen areto honek, leihotako pertsonen arazoa dela medio. Hala ere ez diogu garrantzi handiegirik ematen egoera honi.

Giro apropos bat lortu ahal izateko, umeak iristen ez diren altueran bi berogailu ipini genituen.

Lehengo lurra harrizkoa zen. Oinutsik ibiltzeko hotza geratzen zenez, gainera plastikozko lurra jarri genuen.

Marraskian ikusten den bezala (ikus eranskina) bi espaldera jarri genituen.

Materiala gordetzeko bi armairu gurpildun eta beste bat zintzilikaturik egokitu ziren.

Materialaren zerrenda (ikus eranskina):

- Beldurra kentzeko koltxoneta (300 x 200 x 50 cm).
- Koltxoneta txikiak (90 x 200 x 15): 11 unitate.
- Zilindroak: handia eta txikia.
- Zilindro hutsa.
- Moduluak: 2 zubi, 20 kubo, 5 laukizuzen.
- Gurpilak: 5.
- Plastikozko baloia (70 cm-ko diametrokoa).
- Kolore ezberdinetako sokak.
- Oihalak (Neurri eta koloreak).
- Ohe elastikoa.
- Egurrezko eskailera.
- Moduluak: (90 x 60 x 30) 4.
(70 x 70 x 30) 2.
(40 x 40 x 40) 10.
- 8 aulki luze.
- Aldamio bat.
- Zurezko oholtzarrak (hiru).
- Txirrista bigun bat.
- Plastikozko bi kaxa.
- Kolore eta itxura ezberdineko zur-puskak.
- Zurezko piezak (3 cm x 3 cm x 3 cm-ko anizkoitzak).
- Trapuzko panpinak.
- Palak eta pelotak.
- Zurezko makilak.
- Plastikozko uztaileak.
- Trapuzko baloiak.
- Kolore askotako 100 pelota.
- Fundak

Lehen Hezkuntzako aretoaren antolaketa

Areto hau balio anitzeko gela bat da. Bertan, psikomotrizitate-saioaz gain musika, antzerki emanaldiak etab. egiten dira.

Gela laukizuzen bat da, 78 m² ditu (6 m x 13 m). Oso argia da, horma bat ia dena leihoek osatzen baitute. Lurra kortxoaz estalita dago eta atsegina da oso.

Gelaren aurrealdean, horma osoa hartzen duen duelarik, burdinazko egitura baten gainean ohol-tzar batzuk jarri genituen lurretik 1,50 metrora, aldamio bat osatuz.

Albo bateko horman 6 espaldera daude eta pareko horman bi ispilu, bata 1,60 m x 1,10 mkoa eta bestea 3,30 m x 1,10 m-koa.

Bazter batean joko sinbolikorako materiala gordetzeko armairu handi bat dago.

Materialaren zerrenda (ikus marrazkien eranskina):

- 10 koltxoneta (105 x 185 x 10).
- 2 koltxoneta (55 x 110 x 6).
- 7 koltxoneta (65 x 185 x 3).
- Ruloa (80 x 60).
- Zilindroa
- Moduluak: 20 kubo (40x40), 10 laukizuzen (60 x 40), 4 laukizuzen (100 x 60 x 30), 2 laukizuzen (70 x 70 x 30).
- Egurrezko ranpa.
- Egurrezko eskailera.
- 5 aulki luze.
- Ohe elastikoa.
- Olatu koltxoia.
- 5 kaxa.
- 6 kubieta.
- Goma-espumazko baloi eta pilotak.
- Sokak.
- Palak.
- Kolore eta neurri askotako oihalak.
- Trapuzko panpinak.
- Goma-espumazko barrak, neurri eta kolore ezberdinetakoak.
- 2 Pandero.
- Danborrak.
- Plastikozko tapoi eta botilak.
- Egurrezko platerak, dirua.
- Makilak.
- Neurri eta kolore askotako zur-puskak.
- Papera.
- Plastilina.
- Errotuladoreak, margoak eta arkatzak.

- Zilindro handia



- Zilindro hutsa

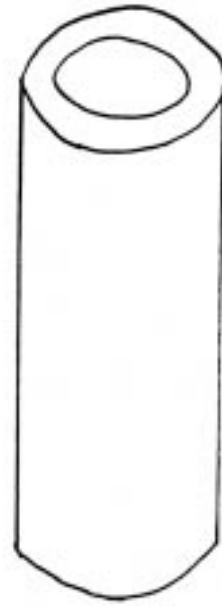

- Zilindro txikia

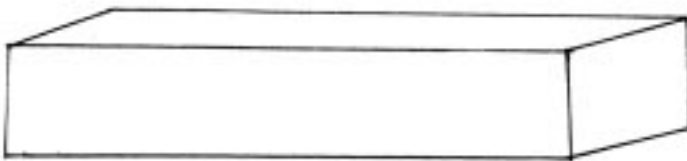
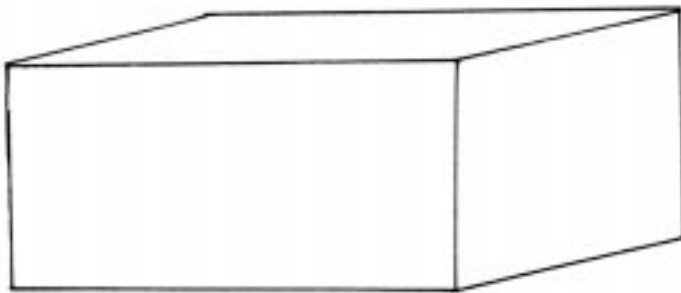

- Laukizuzen luzeak

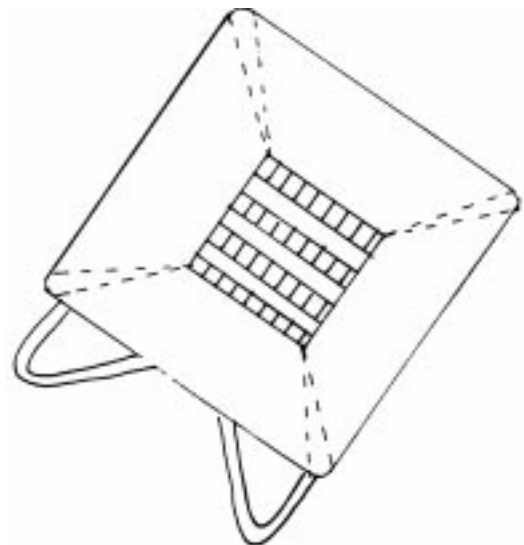

- Ohe elastikoa

Psikomotrizitate aretoko materiala



• Andamioa

• Txirrista biguna

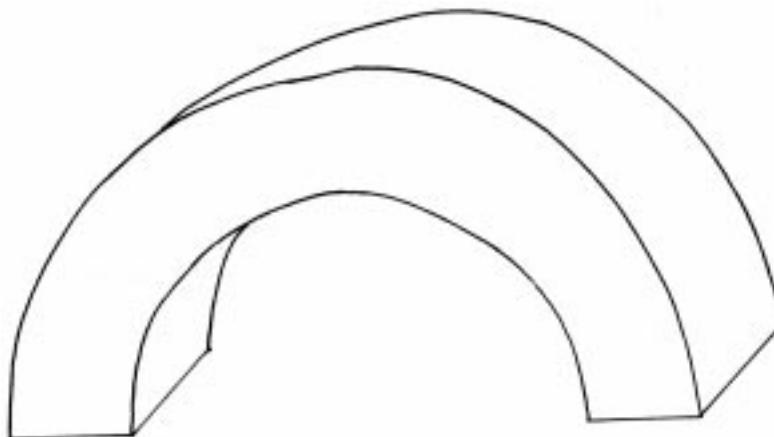
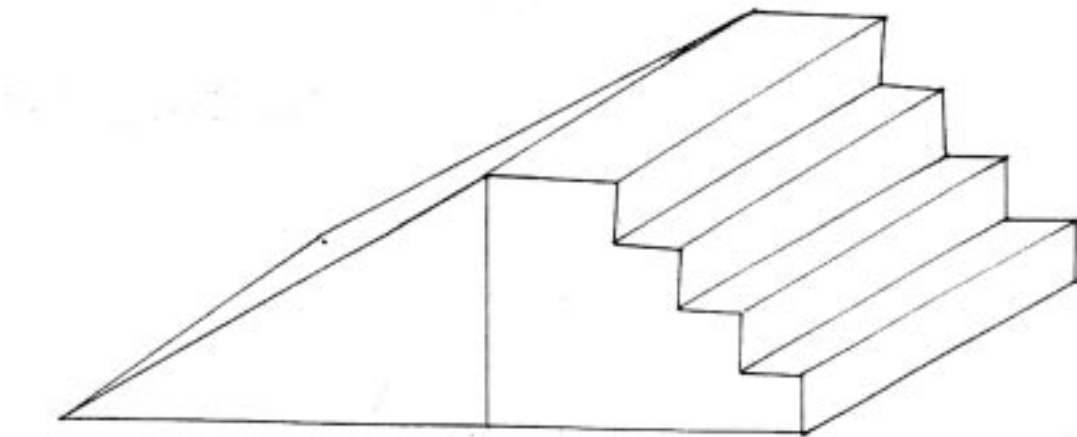

• Zubia

- Kuboa

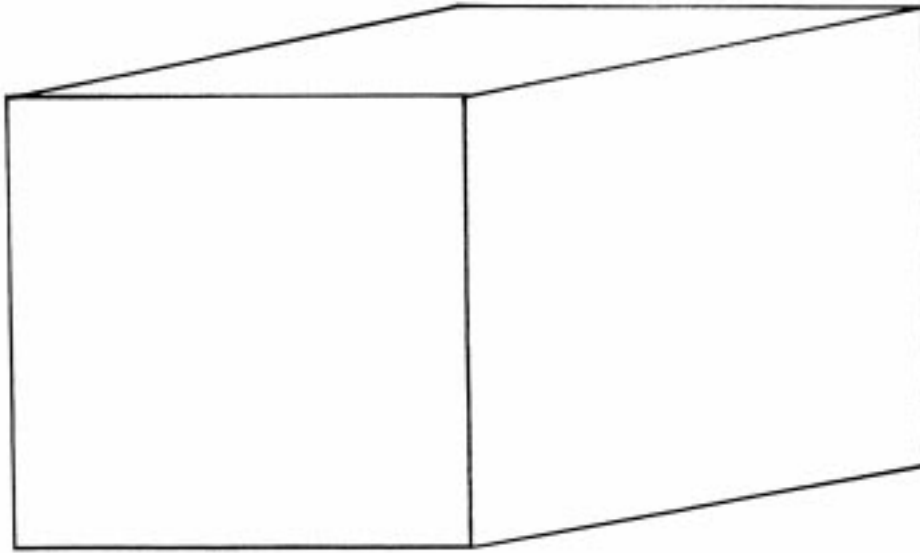

- Kaxak

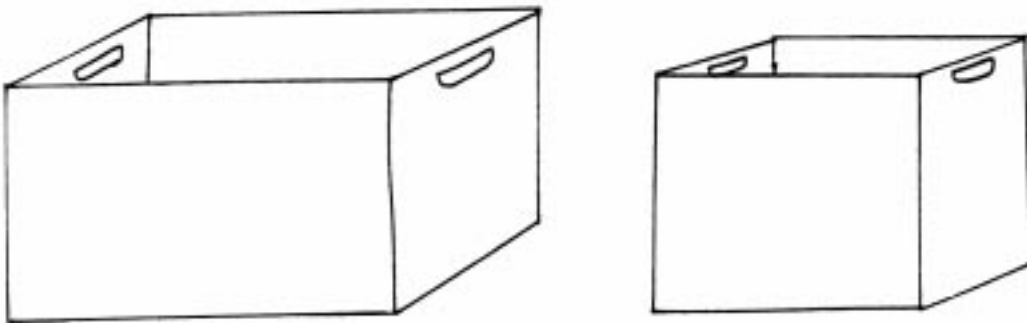

2.9.5. BIDEO ETA DIAPOSITIBEN ZERRENDA

Bideoak

- Bi urteko gela baten saioa. NAHIA taldeko orientatzailea, Jon Perez Arriluzea.
- Lau-bost urtekoen saio bat. NAHIA taldeko orientatzailea.
- Lau urteko haur baten behaketa (saio bat).
- Bost urteko haur baten behaketa (saio bat).

Diapositibak

- Bi urtekoen bi gelatako saio bi.
- Hiru urtekoen saio bat.
- Bost urtekoen saio bat.

Bideoak pertsonalak edota orientatzailearenak direlako ez ditugu ikastolan jasoak. Diapositibak berriz, ikastolan ditugu, gurasoen bileretan erabiltzeko materiala bihurtu dugu eta.

2.9.6. BEHAKETARAKO PARAMETROEN ZERRENDA

Obserbatorako parametroak

Espazioa-Denbora

- Zenbat espaziotan ibiltzen da, zeintzuk dira, zeintzuk nahiago ditu denborarekin loturik.
- Espazio bakoitzean garatzen dituen aktibitateak.
- Iraupena, ibilkera zentratzeko ahalmena eta sakonera. Espazio-denboraren hausketak.

Materiala

- Erabiltzen dituen materialak.
- Nola erabiltzen dituen: manipulazioa, sinbolizazioaren erabilpena, sormena.
- Materialarekin duen erlazio afektiboa: pultsioa, distantziamendua, proiektzioa.
- Arlo kognitiboa.

Besteekiko harremanak

- Beste hurrekin, irakaslearekin.
- Harremanetarako jarrera: zer motatakoak, zeinekin, iraunkorrrak ala une batekoak, elkartruketean dituen erantzunak.
- Harreman-mota: menperatzen, meneratzen, laguntzen, eragiten, erakartzen, erasotzen, inhibitzen.

Bere buruarekiko harremanak

- Jarrerak eta uneak.
- Keinu-arloa: espresio-mota eta -maila, baliabideak.
- Mugimendua: desplazatzeko erak, erritmoa, harmonia.
- Tonua: tinko/estua, erlaxatua/lasaia.
- Hiper eta hipo tonikoa.

Parametro guztietan horretaz gain aztertu beharrekoa:

- Errepikapenak
- Berrikuntzak

(Nahia taldea).

2.10. SAIO BATEN ARGAZKIAK

Hasierako errituala



Hausketa

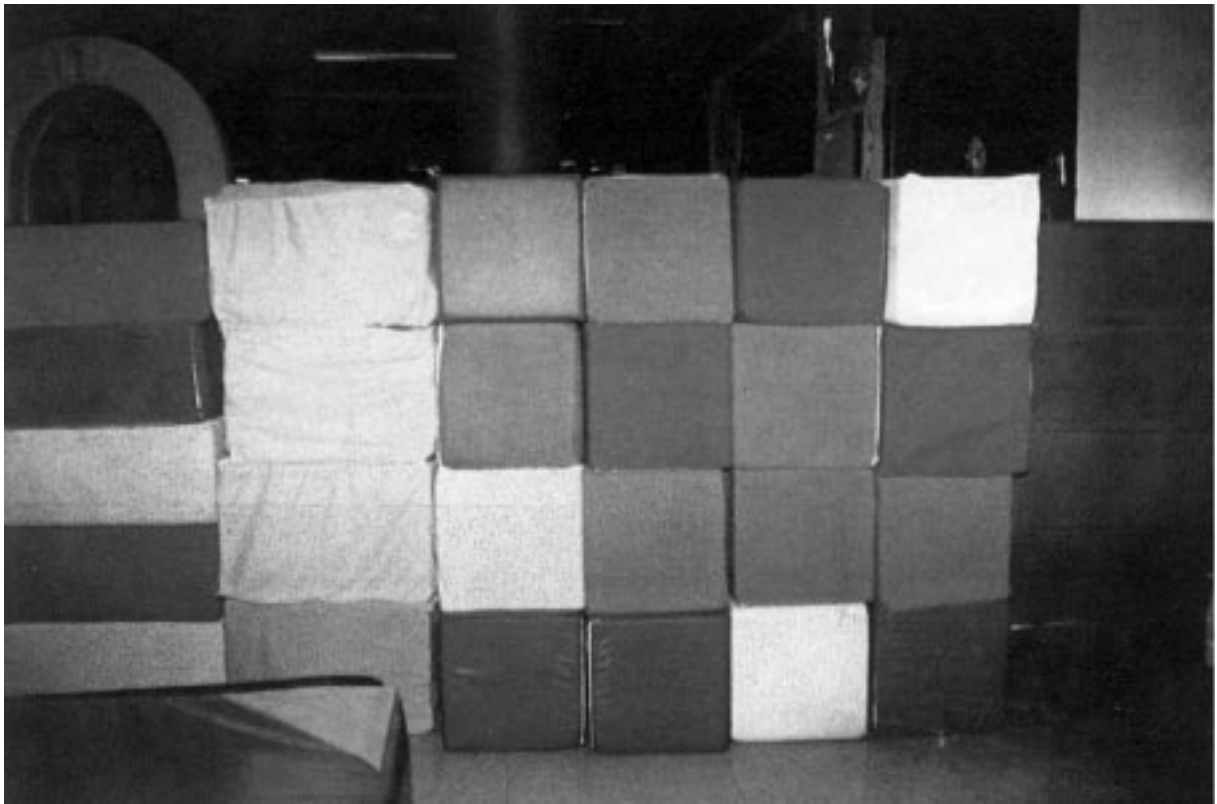

Barnesegurtasuneko ekintzak



Barnesegurtasuneko ekintzak



Barne-segurtasuneko ekintzak

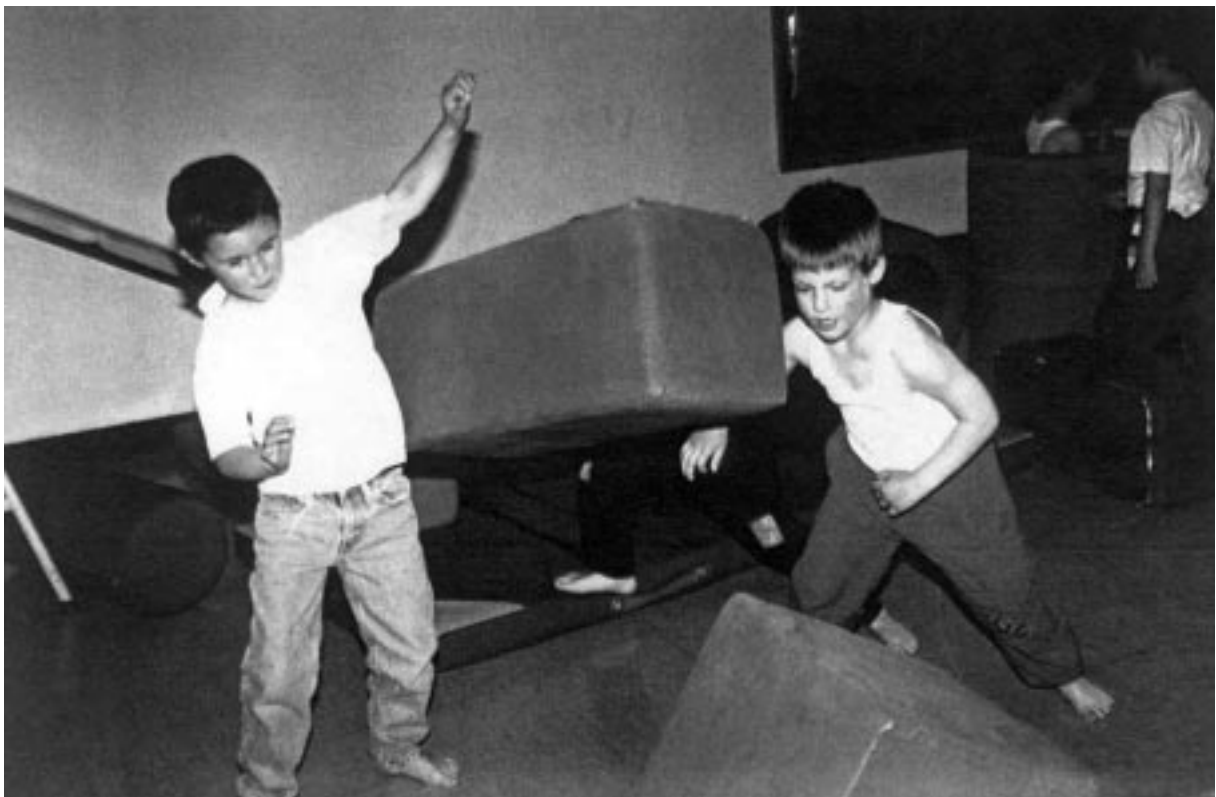

Barne-segurtasuneko ekintzak



Sentimen eta mugimenen gozamena



Sentimen eta mugimenen gozamenen



Jolas sinbolikoa



Jolas sinbolikoa



Sentimen eta mugimenen gozamena



Sentimen eta mugimenen gozamena



Jolas sinbolikoa



Jolas sinbolikoa



Urrutiratzea



3. LAN PROPOSAMEN ZEHATZ BAT BIGARREN ZIKLOAN

3.1. SARRERA

Jarraian aurkezten dugun dokumentua Sopusertako La Baluga herri ikastetxeko *Haur Hezkuntzako* geletan izandako esperientziatik abiatuta egin dugu. Ikastetxe horretan hainbat urtetan egonkor lan egiteko aukera izan dugu.

Ikasturte horietan ikusi genuen ondoko galdera arruntak gure praktika osoa zalantzan jarri zuela:

- Hurrek nola ikasten dute irakurtzen eta idazten eta zer egin dezakegu *Haur Hezkuntzako* ikaskuntza hori errazteko; plastikako jardueretatik matematiketara arte, taldeak antolatzeke modutik hasi eta gelako bizitza zuzentzen duten arauetara arte.

Galdera hori erantzun nahian, gaur egun murgilduta gauden prestakuntza prozesua abiatu genuen.

Prestakuntza teorikoko gure iturri nagusiak Dolores Riuser lanak eta berak emandako ikastaroak izan dira, baina bibliografian aipatzen ditugun beste lan eta autoreek ere gogoeta egiten lagundu digute, eta alor zabal horretan aurrera egiteko ideiak eman dizkigute.

Gaur egun gutako batek bakarrik jarraitzen du ikastetxean, eta, hori dela eta, laburbiltzeko eta irakasleoi kostatzen zaiguna egiten, gelan egiten duguna idatzirik uzten, saiatzeko une ona dela irudituko zaigu.

Gaia zabala da, esperientzia ugari dago eta horietako bakoitzaren xehetasunak egindako lana neurtzea zailtzen du; horrez gain, badakigu gure prestakuntza teorikoan sakontzen dugun neurrian, gelara daramatzagun proposamenak aldatu egingo direla, ez direla onartuko edo, bestela, interesgarriagoak irudituko zaizkigun beste batzuk sortuko direla.

Lan hau egiteko Mari Carmen Herráezen, Urtuellako PATeko Haur Hezkuntzako aholkulariaren, ezin estimatuzko laguntza izan dugu, eta bere kritikarekin bultzatu, animatu eta aurrera egiten lagundu digu beti. Hemendik bere lana eskertu nahi dugu, laguntza hori gabe agian ez baikeuen pentsatuko geletan izan dugun esperientziaren gainean idaztea.

Beraz, dokumentu hau aurkezten hasiko gara. Dokumentuak bi zati ditu: lehenengoak “Funtsezko oinarriak” izenburua dauka, eta bertan gelan eguneroko jardunerako saihestu ezin gien hainbat jarraibide garrantzitsu garatzen ditugu, eta bigarrenak “Lan proposamenak” izena

du, eta bertan hiru esperientzia-eremuak lantzeko jarduerak aurkezten ditugu, eta gure ikasleek irakurtzen eta idazten ikastea errazteko eremu horietaz egin daitekeen aprobeitxamendua azpimarratzen dugu:

- 1) *Funtsezko oinarriak*
- 2) *Lan proposamenak*
 - Antolamendu funtzionala
 - Proposamen didaktikoak

3.2. FUNTSEZKO OINARRIAK

- A) Espazio eta denbora antolaketa, eta taldekatze egituratua, baina dinamikoak.
- B) Haurren autonomia sustatzea.
- C) 3 esperientzia-eremuetako edukien erlazioa.
- D) Edozein jarduera erabil daiteke irakurketa-idazketa prozesuari laguntzeko.
- E) Gelan egindako esperientziak idatziz jasotzea.
- F) Mota guztietako kodeak erabiltzea.
- G) Haurren ekoizpen grafikoen idazkuna egitea.
- H) Haurrek irakurtzen edo idazten duten guztiak zentzua izan behar du.
- I) Informazioa bidaltzea familiei.
- J) Ordu tarteak erabiltzea.
- K) Gela bakoitzean pertsonaia magiko bat sortzea.
- L) Aniztasunaren tratamendua.
- M) Hizkuntza-trataera.

A) Espazioek, Denborek Eta Taldekatzeek era argian eta dinamikoan egituratuta egon behar dute

Hiru elementu hauek gure lanaren, garatu nahi ditugun jardueren eta dauzkagun ikasle moten zerbitzura egon behar dute, eta, beraz, ezin dute estatikoak izan, dinamikoak izan behar dute, adin horietako haurrak bezala.

Gure ustez, haurrek taldekatzeak eta segurtasuna emango dien espazio-denbora antolaketak behar dute, eta antolaketa horretan autonomiaz erraz moldatzen ikasi ahal izango dute, baina antolaketa hori estatikoa eta irmoa izatearen eta gure eguneroko lana baldintzatzearen aurka gaude.

a1) Espazioari dagokionez, uste dugu eraldagarria dela eta izan behar duela, eta haurrek bere konfigurazioan eta ondorengo aldaketan parte hartu behar dutela.

Hau da, haurrak gelara sartzen diren unean, gela ez da txokoetan antolatuta egoten, eta txoko horiek ere ez dira goizetik gauera sortzen, beharren arabera sortzen eta antolatzen dira.

Zurgindegia, joskintza lantegia, karta jokoaren gunea edo beste edozein txoko sartu nahi badugu, nahikoa izango da material berria alfonbran (topaketa leku ohikoan) azaltzea, gune batean kokatzeko, izena jartzeko, jarrera arau batzuk emateko eta material hori erabiltzeko arauak jartzeko eta abarrerako beharra sortzeko.

a2) Taldekatzei dagokienez, gure ustez, konbinazio posible guztiak sustatu behar ditugu haurren arteko interpelazioari laguntzeko. Beraz, jokoa edo jarduera egin aurretik garaiz osatutako gelako talde handiko jarduerak, talde txiki egonkorrekoak (5 bat kidekoak gutxi gorabehera) eta talde txikikoak, hirukotekoak edo bikotekoak egingo dira egunero.

Gelako taldeko erlazioez gain, garrantzitsua da hainbat gelatako ikasleak nahasiko diren jarduerak sortzea, lantegien, jolas-denboren eta abarren bidez.

a3) Denborari dagokionez, garrantzitsua da eskola jardunaldia antolatzen joatea, eta, era horretara, egunean zehar orientatu ahal izateko ordutegi bat ezartzen joatea. Sistemarik errazena egunero egiten diren eta jardunaldiko une jakinak adierazten dituzten jarduerak bilatzea da:

- Hasierako edo amaierako agurra korroan.
- Lan uneak.
- Galletak banatzea.
- Jolasak txokoetan etab.

Garrantzitsua da haurrek jakitea eguneko zein unetan gauden eta oraindik egiteko zer gertatzen den, eta lan hori taula handietan eskolako ordutegiak eginda erraz daiteke.

Denbora antolatuta egotea interesgarria da, eta, horrez gain, interesgarria da antolaketa hori planteatutako lanaren eta taldekoen adinaren arabera aldatu ahal izatea. Hiru urtekoen gelako denboralizazioak ezin du bost urtekoen gelako denboralizazioaren berdina izan, ezta adin berrikoen baitan ikasturtearen hasieran edo erdialdera proposatutakoak ere, guztiz desberdina baita haur bakoitzak arreta jartzeko duen gaitasuna, nekea jasateko erresistentzia eta interesa.

Alderdi hori kontuan eduki behar da irakurketa eta idazketa jarduerak egitean, eta prozesu hori gure eskolan hiru urtekoen gelan hasten bada ere, lan intentsitatea txikiagoa eta desberdina izango da bost urtekoen gelarekin alderatuta. Ikusi dugu irakurtzeko eta idazteko gogoia pizten joaten dela, eta lau urtekoen ikasturte amaieran eta bost urtekoen ikasturte osoan izaten dela interesik handiena. Guk berezko motibazioa aprobetxatzen dugu, baina beste behin esango dugu garrantzitsua dela Haur Hezkuntzan irakurketa eta idazketa helburu baktzat ez hartzea.

B) Aldi Oro Haurren Autonomiari Laguntzen Saiatzea

Ikastetxearen helburuetako bat haurrek gero eta modu autonomoagoan jokatzeko da beren ohiko jardueretan, pixkanaka afektibitate- eta emozio-segurtasuna eskuratuz, eta beren ekimen eta beren buruarekiko konfiantza gaitasunak garatuz.

Autonomiatzat dugu: norbere burua gobernatzea.

Piageten teoriari jarraituz, autonomiak alderdi morala eta alderdi intelektuala duela hartuko dugu kontuan:

- *Autonomia Morala*: zuzenaren eta ez zuzenaren ingurukoa da, hau da, judizio moralak egiteko eta norberak erabakiak hartzeko gaitasunaren ingurukoa da.
- *Autonomia Intelektuala*: egiazkoaren eta gezurrezkoaren ingurukoa da, hau da, norbere pentsamenduan konfiantza izateko gaitasunaren ingurukoa, arrazoituz eta bere ikuspun-

tua besteren ikuspuntuarekin egiaztatzean zuzenduz, pertsona helduak duen agintearengatik soilik pertsona helduaren ikuspuntua baliozkotzat onartu gabe.

Gehienbat autonomia bultzatuko genuke, helduen agintea txikituz.

Gure ustez, aginte hori txikitu daiteke ondokoa eginez:

- Ikasleen artean iritzien eta ikuspuntuen trukea sustatuz, negoziazioari lagunduz eta bai alderdi moralean bai intelektualean sortzen diren hainbat arazoren konponbidea bilatzen lagunduz. Kontuan dugu alderdi intelektualean akatsa ikaskuntza iturritzat dugula, eta iritzi zuzenak eta gezurrezkoak trukatur iritsiko direla konponbide egokira.
- Iritziak eta ikuspuntuak trukatzeko aukera asko emango dituzten egoerak sortuz.
- Bizikidetzara arauak ezartzen, jolasten eta abarretan beren partaidetza sustatuz.
- Sarien eta zigorren sistema erabiltzea ahalik eta gehien mugatuz, horiek ez baitute laguntzen haurrek beren balio-sistema sortzen.

Zigorrak eta Piagetek Elkarrekikotasunarengatik Zigorra deiturikoa bereiziko ditugu. Zigor horiek ezabatu nahi dugun ekintzarekin eta helduaren ikuspuntuarekin lotuta egongo dira zuzenean, eta haurra bere aldetik jarrera arauak eraikitzen motibatzea da zigorren ondorioa.

Elkarrekikotasunarengatik lau zigor erabiliko ditugu funtsean:

- 1) Taldetik kanporatzea, egokiro portatu ahal direnean taldean berriz sartzeko aukera emanda.
- 2) Ekintzaren ondorio zuzena eta materiala azpimarratzea.
- 3) Haurrari desegoki erabili duen objektua kentzea.
- 4) Bihurtzea.

Zigor hauek nahi den ondorioa izan dezaten, ezin dugu ahaztu funtsezkoa dela hezitzailearen eta haurren arteko elkarrenganako errespetua eta estimua.

C) Hiru esperientzia eremuetako edukien lotura

Haur Hezkuntzako OCD sakon aztertu ondoren, lotura horretaz ohartu gara, eta, ondorioz, ikusi dugu ez dela beharrezkoa eremu bakoitzeko edukiak lantzeko jarduerak diseinatzea, baizik eta hainbat helburu didaktiko lortzen laguntzeko prestatutako jarduerak hiru eremuetako edukiak garatzen dituztela.

Txosten honen bigarren zatian deskribatutako proposamen didaktiko bakoitzaren amaieran koadro batzuk aurkituko ditugu, eta koadro horiek jarduerak bakoitzarekin esperientzia eremu bakoitzeko zein helburu eta eduki lantzen ari garen irudikatzen dute.

D) Gelan egiten diren jarduerak guztiak irakurketa eta idazketa ikaskuntzaren prozesuari laguntzeko aprobeitza daitezke

Hori egia dela egiaztatu dugun arren, jakinaren gainean gaude kontuan hartu behar dela hori ez dela gure ICPreko helburu bakarra. Irakasleak erabakiko du helburu didaktikoen arabera zein puntutara arte azpimarratu nahi duen jardueren alderi horietan. Horrez gain, ez da ahaztu behar

hezkuntza etapa horretan egokia izango litzatekeela ahozko hizkuntzaren eta idatzizko hizkuntzaren erabileran proportzionaltasun orekatu bat errespetatzea.

Beraz, lan honetan hainbat jarduerari eman dakiokkeen tratamendua erakutsiko dugu, beste irakasleei baliabide erabilgarriak eskaintzeko.

E) Beharrezkoa da gelan egindako esperientziak idatziz jasotzea

Hori dela eta, alde batetik, haurren lanak erakusteari laguntzen diegu ahal dugun gehien, taulen, erakustokien eta abarren bidez, eta, beste aldetik, egindako jarduera bakoitzaren kartela egiten saiatuko gara. Adibidez, dantza berri bat egiten badugu, dantza jakin hori adierazten duen marrazki bat jarriko dugu dantzen eta jolasen taulan.

F) Beharrezkoa da hurrei kode alfabetikoa hurbiltzea

Hori egiteko, oso prozedura egokia da beren ekoizpen grafiko guztien idazkuna egitea. Idazkuna egitean, haur bakoitzak zein testu idaztea nahi duen errespetatu beharko dugu, eta guk, bere azalpen luzeak entzun ondoren, testu idatziaren egitura duen gauza zehatz bat itzuliko diogu, eta idatzi aurretik, hori idaztea nahi duen galdetuko diogu.

Idazkuna egitea jarduera nekeza izan daiteke irakasleentzat, baina bere onurak oso garrantzitsuak dira. Bere bidez, hurrei kode konbentzionala hurbiltzeaz gain, ondokoa ere lortzen da:

- Pertsona bat idazten eta nola idazten duen ikustea, hau da, letrak nola lotzen dituen, direkzionaltasuna etab. ikustea.
- Irakasleak denbora bat gordeko du haur bakoitzak zer egin duen kontatzeko. Horrek bere ekoizpenari garrantzia handiagoa ematea dakar, haurrak arreta handiagoa jartzen dio egin duenari eta irakasleak haur bakoitzaren Behaketa-Ebaluazio jarraibide gehiago ditu. Horrek jarduera berriak (zehazki, berezko grafismoen bilakaerarekin loturikoak) programatzeko garaian balioko du.

H) Nahitaezkoa da hurrek irakur dezaten nahi dugun guztiak, erabilitako kodea edozein izanda ere, zentzua eta erabilgarritasuna izan dezala

Irakurtzeko interesa edukitzeaz gain, irakurketaren ganean dakiten apurretik edo askotik abiatuta, ondorioak aterata “zer jartzen duen asmatzeko” aukerak handitu egiten direlako, irakurriko dutenak zentzua badu eta beren interesekin lotuta badago.

Honela, ondoko esaldi hau irakurtzea proposatzen diegu: “Atzo palomitak egin genituen” gelako gehienek irakurri ahal izango dute aurretik fonemak landu ez arren. Esaldi horren zentzuak eta aurretik izandako esperientziak esanahia ulertzea ahalbidetuko die.

Era berean, gelako gatazka bat dagoenean, eta berau konpontzea ahalbidetuko duen araua sortu ostean (ezin da jo, errotuladoreak ezin dira estalkirik gabe utzi), arau hori gogoratzen duen horma-irudi bat sortzen badugu, ez da ulertzeko arazorik egongo.

I) Egiten diren jardueren gaineko informazioa gurasoei helaraztea

Justifikazio teoriko bidezkoak oso erabilgarriak dira bai haurrentzat bai guretzat ere, haurrek eskolan egiten dutenaren inguruan familiek duten interesa handitzen baita era horretara, eta, hori dela eta, haurrek ikasteko motibazio handiagoa izaten dute.

Daukagun esperientzia dela-eta badakigu gurasoekin hitz egitea ez dela beti erraza, eta, gainera, batzuetan, gure oinarri teorikoa ez dagoela gelan egindako jarduerak zergatik egin diren eta horren azterketa sakonak jasateko oinarrituta, baina familiakoek ere ez dute nahi pedagogia tratatu batekin larritzea. Normalean nahikoa dute azalpen soil justifikatu bat, eta gehienetan guri laguntzeko prest egoten dira.

J) Ordu tarteak erabiltzea

Izen hori erabiltzen dugu beren ezaugarriak direla-eta denbora jakin bat behar duten edo programaziotik kanpora gelditzen diren edukiak lantzen ditugun eta jarduerak egiten ditugun denbora tarte laburrak adierazteko.

Ordu tarte horiek gure beharren arabera sortzen eta desagertzen dira. Orain arte pertsonaia magiko batek emandako mota guztietako mezuak (esaldiak, ipuinak, izenak, pista kodifikatuak...) irakurtzeko eta ahozko eta idatzizko hizkuntzako ariketak sistematikoki egiteko erabili ditugu.

K) Gela bakoitzean pertsonaia magiko bat sortzea

Misterioa gelako eguneroko bizitzan elementu interesgarria dela ohartu gara. Jakin-mina sortzen du, motibatu egiten du eta lan asko egitea errazten du.

Guk pertsonaia magiko bat gauzatu dugu. Hiru urtekoen gelan azaltzen da, eta bigarren ziklo osoan laguntzen digu.

Ane, Txomin, Bego edo Imanolek mezuak uzten dizkigute, eskutitzak idazten dizkigute, objektu bitxiak oparitzen dizkigute, ipuinak edo istorioak, izenak nahasten dituzte, urtebetetze egunean zoriontzen gaituzte...

Guk euren eskutitzei erantzungo diegu, behar dugun material guztia eskatuko diegu, mezuak utziko dizkiegu, etab.

Bururatzten zaigun guztia haiei egotz diezaiekegu misterioari eutsi ahal izateko; adibidez, leiho bat irekita utzi eta handik sartzea eta irtetea litekeena dela esan, aztarna bat, argiak piztuta, gela giltzarekin itxita...

Irakurketarekin eta idazketarekin lotutako jarduerak barneratzeko baliabide ona dela iruditzen zaigu.

L) Aniztasunaren tratamendua

Idatzizko hizkuntza ikastea haurrek hiru urtekoen gelan sartu aurretik egiten duten prozesu bat da, eta, jakina, Haur Hezkuntza uzten dutenean oraindik ez da bukatu prozesu hori.

Prozesu horretan haur bakoitzak bilakaera desberdina du, hiru, lau edo bost urtekoen gelan egotea alde batera utzita, eta, hori dela eta, proposatutako jarduerak aniztasun horri erantzun diezaioketela zaindu behar dugu.

Hezkuntza behar bereziak dituzten haurren kasuak alde batera utzita, ohartu gara aldeak eta pa amaierako taldeetan nabarmentzen direla argien, talde horietan haur batzuk irakurketa alfabetikoagora pasatzen dira azkar eta beste batzuek, aldiz, pertzepziozko estrategiak erabiltzen jarraitzen dute denbora askoan.

Guk ez dugu proposatzen haur bakoitzarentzat jarduera desberdina prestatzea, bere ezagutzen arabera zailagoa ala errazagoa, une jakin batzuetan izan ezik, gelan bideraezina baita hori. Uste dugu jolas batek, proposamen komun batzuek bakoitzak garatu dituen irakurketa estrategiak erabiltzea ahalbidetu behar dutela eta guk onartu behar dugula.

Profesionalak garenez, gure arduraren handiena da irakurketa prozesuan garapen geldoa duten haurrak errespetatzea, baina ezin ditugu ahaztu irakurtzen dutenak eta egun osoa irakurtzen pasa nahi dutenak.

Zer egin heterogeneotasun horrekin? Guk egiaztatu dugu aliatu ona izan daitekeela gure hezkuntza lanean. Jada irakurtzen duten haurrek, alde batetik, besteak motibatzen dituzte, eta, bestetik, handitu egiten da arin irakurtzen dutenen proportzioa, eta, ondorioz, irakurtzen ez dutenek pertsona gehiago dituzte oraindik irakurri ezin duten hura irakurtzeko.

Baina ez dugu heterogeneotasunetik soilik lan egiten, tarteka irakurketa talde homogeneoak proposatzeak emaitza ona eman digu aurreratuenen irrikeri erantzuteko.

M) Hizkuntza-trataera

Sopuerta udalerrri gaztelaniaduna da, eta gure eskolak B eredia soilik eskaintzen du. Eredu hori ezarri zenean irakurketa eta idazketa jardueretan zein hizkuntza erabili behar zen zalantza sortu zitzaigun.

Gaur egun euskara erabiltzen dugu, eta hori hala izateko arrazoia idatzizko hizkuntzaren ikaskuntza prozesuaren gainean dugun ikuspuntuaren ondorio da. Bai, esan dugun bezala, gure ustez, edozein ekintzatatik irakurketa eta idazketako jarduera bat atera daiteke, eta, gelako gainerako jarduerekin etengabe nahasten direla ikusita, ezin dugu esan:

Hona arte euskara erabili dugu komunikatzeko hizkuntza bezala, orain egindakoa grafikoki irudikatzerara goaz edo tarta bat egiteko erabilizko osagaiak idaztera edo jarduera laburbiltzen duen esaldi bat hautatzerara, eta gaztelania erabiliko dugu.

Gure erabakia argia da, euskara erabiltzen dugu, baina, zer egiten dugu gaztelaniarekin?

Ez dugu ahazten gure ikasleak bizi diren testuinguruan gaztelaniaz inprimatuta daudela mezu idatzi guztiak edo gehienak. Ezin diogu horri bizkar eman ondokoa esanda:

Hori gaztelaniaz dago, eta, beraz, gelan ez dauka tokirik.

Guk nahi duguna bada haurrek inguruan duten mundu idatzia interpretatu ahal izatea, jarraia bakarrik geratzen zaigu: hizkuntza desberdinak errespetatzea.

Hainbat adibidek lagunduko dute hizkuntza desberdinekiko errespetua kontzeptua argitzen:

— Haur batek ipuin bat, etiketa bat edo amaren erosketen zerrenda ekartzen badu etxetik eta hori irakurtzea nahi badu, ez digu arazorik sortuko hori egiteak. Jakina, ondoko hau esango dugu:

— “Ai! hau gaztelaniaz idatzita dago, zer dioen irakurriko dizuet”, eta irakurri egingo dugu.

Era berean, ikastetxeko liburutegian bi hizkuntzatan daude liburuak, eta batzuetan, badago ipuin bera jatorrizko bertsiotan eta itzulita. Haurrek ipuin bat aukeratzen dutenean etxera eramateko eta ondoren gelan astean zehar irakurtzeko, beren erabakia errespetatzen dugu, eta edozein hizkuntzatan idatzita egonda ere, irakurri egingo dugu.

— Soinu jakin bat duten hitzak hautatzen ari bagara, soinu hori duten guztiak baliozkotzat hartuko ditugu, euskarazkoak edo gaztelaniazkoak badira ere, baina, hala ere, euskaraz esandakoak hautatuko ditugu ondoren irakurketa eta idazketa jokoak egiteko.

— Marrazkien idazkuna egitean ere errespetua garrantzitsua da. Haur bat bere lana idaztera etortzen zaigunean, “*es mi casa*” esaten badigu, guk ondokoaren moduko zerbait erantzungo diogu: “*Orduan zer idatziko dizut nire etxea da edo es mi casa?*”.

Ohartu gara kasurik gehienetan nahiago dutela euskarazko testua, eta susmatzen dugu hein handi batean zer entzun nahi dugun ondo dakitelako dela. Baina, baldin eta ondokoa erantzungo balute: -”ez, jar iezadazu: *es mi casa*” guk idatzi egingo genuke, eta beste aukera egin izan balu jokatu genukeen bezala jokatu genuke, hau da, marrazki guztian idazkuna egin ostean, idatzitakoa hitzez hitz irakurriko genioke.

Batzuetan, pentsatu izan dugu bi hizkuntzak azaltzeak nahasmena ekarriko ote lukeen, baina irakurmen estrategiak erabiltzea ez dago erabilitako hizkuntzaren menpe.

Hori dela eta, eta gure kasu zehatza alde batera utziz, uste dugu lan honen bigarren zatian deskribatzen ditugun proposamenak hizkuntza eredu desberdineko geletan egin daitezkeela, hizkuntza bat edo bestea erabiltzeak jardueraren helburuan aldaketa garrantzitsuak ekarri gabe.

3.3. LAN PROPOSAMENAK

3.3.1. ANTOLAMENDU FUNTZIONALA

Ikasle talde batekin lan bat hasten dugunean, antolamendu funtzionala, hau da, espazioaren, taldeen eta denboraren antolaketa dira gu aprobetxatzen saiatzen garen lehenengo iturriak, eta horiek aprobetxatzeko modua ondokoa izan da:

3.3.1.1. *Espazio antolaketa*

- Gune pertsonalak:
 - Bere izena eta beste izen batzuk.
- Gela eta bere guneak.
- Ikastetxeko beste sailak.

Gune pertsonalak

Ikasturte hasieran, haur batzuk lehenengo aldiz etortzen direnean eskolara eta beste batzuk gelaz aldatzen direnean “handien gelara” joateko, garrantzitsua iruditzen zaigu gauza guztiak guztienak diren toki horretan eta edozein tokitan ibili gaitzkeen leku horretan haur bakoitzarentzako gune pertsonal txiki bat egotea eta beste inork sartzetik ez izatea toki horretara. Toki horretan bere altxorak gorde ahal izango lituzke eta baita eguneroko objektu pertsonalak ere, edalontzia, eskuoihala, hortzetako eskuila... eta, gainera, irakasleak barne, sartzetik ez litzateke izango bere baimen espliziturik gabe. Toki horretarako utziko genuke gelako txoko bat edo apal huts bat, eta bertan kartoizko edo metalezko (detergenteenak oso egokiak dira) kaxa bat jarriko genuke, eta kaxa bakoitzean hauraren izena, eta beharrezkoa denean, baita kromo bat ere (normalean txikienen kasuan).

Toki edo diru gutxi badugu, kaxak paketzeko zintarekin itsasteak balio dezake, tiraderak dituen altzari bat osatuz. Kaxoi bakoitzaren tapa goraka ireki behar da.

Esekitokia, plastikozko mantala edo aldatzeko arropa uzteko tokia hasieran toki pertsonala izango da, gela txukun edukitzen lagunduko du, eta gelan idatzizko hizkuntza ikasteko hasierako hitz idatzi garrantzitsuena ikusten lagunduko du: bere izena.

Bere izena eta beste izen batzuk

Lehen aipatu dugun bezala, bere izena da oso erraz landu dezakegun lehen hitza. Haurrak eskolan hasten diren unetik nahikoa da ematen diegun marrazkiari beren izena eranstea izen horretan arreta jartzeko toki ugari aurkitzeko: toki pertsonalak, taldekatzeak, arduen banaketa, beren marrazkia eta izena duten jolas-txartelak eta baita egiten dituzten marrazki eta fitxa guztiak ere. Izena idatzita agertzeaz gain, nola idazten dugun ikusten badute, laguntza handiagoa izango da, eta beren izena idazten saiatzen laguntzen du. Bigarren zikloaren hasieran haur batzuk beren izena idazten hasten dira.

Hiru urtekoen mailan, norbere izenaren irakurketa bultzatu daiteke izen alfabetikoa soilik duten txartelak eginez eta horiekin irakurketa jolasak eginez. Jolas horietan txartel horiek aurreko txartelekin, marrazki-izena txartelekin, lotzen dira. Txartelen aurkezpenean sorpresa-faktoreak erabiltzen baditugu, motibazioa askoz handiagoa izango da. Aurrerago aipatuko dugun antzeko esperientzia batek lau eta bost urtekoen gelan izandako emaitza ona ikusita, une honetan hiru urtekoen gelan “irakurketarako ordu tarteak” izenekoa sor daitekeela uste dugu. Pertsonaia magiko batek aipatutako txartelak ekarriko lituzke egunero opari gisa, txartel guztiak aurkeztu arte; 10 minutu igaroko genituzke oparia irekitzen eta han zer idatzita ote dagoen hipotesiak egiten. Ondoren, ordu tarte horrekin jarrai daiteke txartelak aurkeztu ostean egingo dugun gelako izenen liburua taldean irakurtzeko.

Lau urtekoen gelan haur guztiek edo gehienek ezagutzen dute beren izena eta beren lagun bazuena. Ikasturte horretan piktograma pertsonalak kentzen ditugu eta izen alfabetikoa soilik uzten dugu aurretik bi horiek elkartuta agertzen ziren toki funtzionaletan. Hala ere, haurrak helteko moduko taula batean irudi-izena duen txartela edukitzea beharrezkoa da, zailtasunak dituztenentzat. Adin horretan haur bakoitzak bere izen pertsonal asko dituen gutun-azal bat izaten du, bere marrazkian edo bere fitxetan erantsi ahal izateko. Bere izena bere lanetan idaztea sustatzeko modu bat da gutun-azalean izenak ez ordezkatzeko denbora tarte bat pasa ondoren, eta bere izena idazten saiatzera gonbidatzea. Kasu honetan, normalean, bere izenen txartelak erabiltzen ditu ostera, kopia egiteko eredu egokia edukitzea.

Bost urtekoen gelan norbere izena ezagutu eta idatzi ia %100ek egiten badu ere, komeni da txartelak eskura edukitzea lagun izenak idazterakoan laguntzeko.

Ohartu gara norbere izena beste izen batzuk ikasteko oinarri eta erreferentzi puntu bihurtzen direla, laster hasten baitira batzuk besteekin alderatzen, bere ezaugarri bereizleetan arreta jartzen, letra berdinetan, ahoskatzean entzuten ditugun edo ez ditugun soinu azterketa hasteko erabiltzen ditugu, eta horiengana jotzen dute hitz berriak irakurri edo idatzi nahi dituztenean.

Arrunta da ondoko adierazpenen modukoak entzutea: *“Hori badut nik”*, *“nire izenean ere entzuten da hori”* edo *“zapatak Alaznenarekin idazten da”*.

Gu ere era horietako adierazpenei adi gaude eta sustatu egiten ditugu.

Haur Hezkuntzako irakasle guztiak arduratzen dituen gaia da letra larria, letra xehea, letra biribila etab. erabiltzea egokia den. Guk letra etzan xehea erabiltzea erabaki genuen, letra larriak ortografia arauak hala eskatzean erabiliz: izen bereziak, esaldi edo testu hasierak... baina jakitun gara edozein letra mota erabil daitekeela eta haurrek hainbat letra motako testuak erabili behar dituztela.

Gela eta bere guneak

Garrantzitsua iruditzen zaigu gela barruan banakotasuna errespetatzea, eta, era sinbolikoan, toki pertsonalak sortuta egiten dugu, baina, era berean, taldeko identitatea sortzea ere garrantzitsua dela iruditzen zaigu. Guztiok batera gela bat osatzen dugu, eta sinbolikoki erakutsiko dugu, guztiok gelarentzat izen bat bilatuz.

Talde handiak iradokizunak egin ahal izango ditu, baloratu ondoren, botatu egingo dira, eta boto gehiena jasotakoa aukeratuko da.

Ulertzekoa da proposatutako izenek telebista munduan erreferentzia izatea, eta, programa asko atzerritarrak direnez, arazoak izan ditugu zuzen idazteko. Kasu horretan, izen hori ez da-kigula idazten azaldu diegu beste hizkuntza batekoa delako, eta atzera bota dugu.

Izena aukeratutakoan kartel batean adieraziko da, eta gainerako gelei jakinaraziko diegu kartelean zer jartzen duen eta zergatik. Ondoren, gelako atean erantsiko da denek ikusteko moduan egoteko.

Gela bakoitzean une berean egin daitekeen jarduera da edo helduen gelan abia daiteke eta jakinarazteko unea aprobeitza daiteke jarduera hori beste taldeetan egiteko.

Gelako guneak

Gelan txoko bat sortzea beharrezkoa iruditu ostean, hainbat jarduera egin daiteke bertan:

- Txokoari izena jartzea eta izen horrekin kartel bat egitea.
- Txoko hori identifikatzen lagunduko digun marrazki edo ikur bat bilatzea.
Etapako haur helduenek marrazki desberdinak egin ahal izango dituzte txokoa identifikatzeko. Taldeko bilera batean marrazki bakoitza egokia den edo ez baloratuko da eta bat hautatuko da.
- Txoko horretan dagoen materialaren zerrenda egiteak marrazkiak eta hitzak erabiliz, zerrenda horrek hitz gehiago ezagutzen lagunduko du, eta zerrenda horretara jo ahal izango dugu zerbait falta den edo jada gastatu den materialaren ordezkorik jartzea beharrezkoa den ikusteko. Hitz horiekin konparazioak ezarri ahal izango dira, horien arteko antzekotasunak eta aldeak ikusteko
- Materialaren erabilerarako jokabideak hitzez adieraztea eta laburtzea sintagma baten edo esaldi baten bidez.
- Toki bakoitzean bertako jolasaldiak dituzten kartelak.
- Ikastetxeko gainerako sailekin gelako guneekin egiten den lanaren antzekoa egin dezakegu, bainugelen tokiaren, gimnasioaren eta abarren idazkuna egitea.
- Jokabideak eta erabilera arauak hitzez adieraztea eta laburtzea sintagma baten edo esaldi baten bidez.
- Plastikako gela, gimnasioa eta abar bezalako toki komunak erabiltzeko txandak dituzten kartelak.

Ikastetxeko beste sailak

Egin daitekeen jarduera bat guztien artean ikastetxeko horma-irudi lau bat egitea da, bere sailekin eta beren izenekin. Plano hori zabaldu ahal izango da gela bakoitzeko haurren izenekin, beren gela sinbolizatzen duen tokian jarrita edo gela bakoitzeko guneen ikurrekin.

rugarren hiruhilekoan, eguneko arduradun bat sistematizatzen da, eta gelako talde osorako egun bateko hainbat lan egiteaz arduratzen da.

4 urtekoen ikasturtearen amaieran eta 5 urtekoen ikasturtean, taldearen arduraduna sortzen da, eta arduradun hori bere taldeari dagozkion lanez arduratzen da. Adibidea: mahaia garbitu, materiala bildu...

Txandak egiteko askotariko kartel motak erabili dira, eta, era horretara, haurrak irakurketa askotara ohitzen dira:

Erruletak



Irakurketa horizontalak

Carlos	Amaia	Maite	Iñigo
Marta	Rosa	Jon	Eneko
Alex	Oihane	Iulien	Leire

Bertikalak

Urko
Iratxe
Xabier
Oihane
Iñaki

Arduren piktografia egitea



loreak ureztatuz

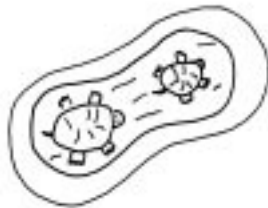

dortoken ura aldatuz



mahaia garbituz

Taldekatzeak lantzeko beste proposamen bat lantegiak egitea da. Horretarako, asteko egun bat finkatuko da (beti berdina) hiru geletarako (3, 4 eta 5 urtekoen geletarako), gela bakoitzean eta plastikakoan lantegi bana egongo da, lau guztira, eta marrazkia eta izena jarriko zaie.

Irakasleak jakinaraziko du gela bakoitzeko zenbat hurrek egon behar duten lantegi bakoitzean (lau talde izango dira hiru geletako kideekin osatuak). Korridorean egongo da gela bakoitzeko hurren izena eta marrazkia dituen taula eta bakoitzari dagokion lantegia.



Taularen azalpena:

3 behatz- 3 urtekoen gela

4 behatz- 4 urtekoen gela

5 behatz- 5 urtekoen gela

Horrela, uneoro taula erreferentzia moduan edukita, nora joan jakingo dute, eta, aldi berean, taulak ikastetxeko haurren izenak eta landuko diren lantegien izenak irakurtzeko balioko digu.

 plastilina	 margotegia	 eraikuntzak	 ura
 Leire Eneko Sergio Gorka	_____ _____ _____ _____	_____ _____ _____ _____	_____ _____ _____ _____
 Alayne Amaia Maite Alberto	_____ _____ _____ _____	_____ _____ _____ _____	_____ _____ _____ _____
 Andrea Borja Mikele Jon Julene	_____ _____ _____ _____ _____	_____ _____ _____ _____ _____	_____ _____ _____ _____ _____

Tokiaren inguruko taulez gain, arauen taulak ere egingo dira, baina kasu honetan jokabide-arauak eta bizikidetzeta-arauak aipatuko dira; adibidez, ez jo, ez garrasi egin.

Taulak edo kartelak velcrozko zinta itsasgarrien bidez jarriko dira hautatu den gelako toki batean, ikusteko moduan, hainbat unetan edo arauen bat haustean irakurri ahal izateko. Ikasurtean agertu diren arau guztiak bilduko dira, eta horiekin liburu bat egingo da.

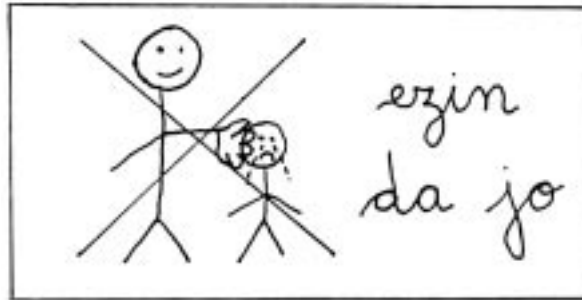

3.3.1.3. Denbora

Gure esperientzian zehar denbora Haur Hezkuntzako bigarren zikloko hiru ikasturteetan landu dugu, ikasleen adinak beti kontuan hartuta, ez baita gauza bera hiru urtekoen gelan edo bost urtekoenean lantzea.

Hauek bereiziko ditugu:

- eguraldia,
- denbora.

Eguraldia

Eguraldia lantzeko hainbat modu daude, hiru urtetik aurrera guk horietako hiru proposatzen ditugu:

- a) Eguzkiaren, euriaren, haizearen, elurraren, hodeien marrazkiekin erruleta bat egingo da, eta erruletaren adierazlea dagokion ikurrean jarriko da.

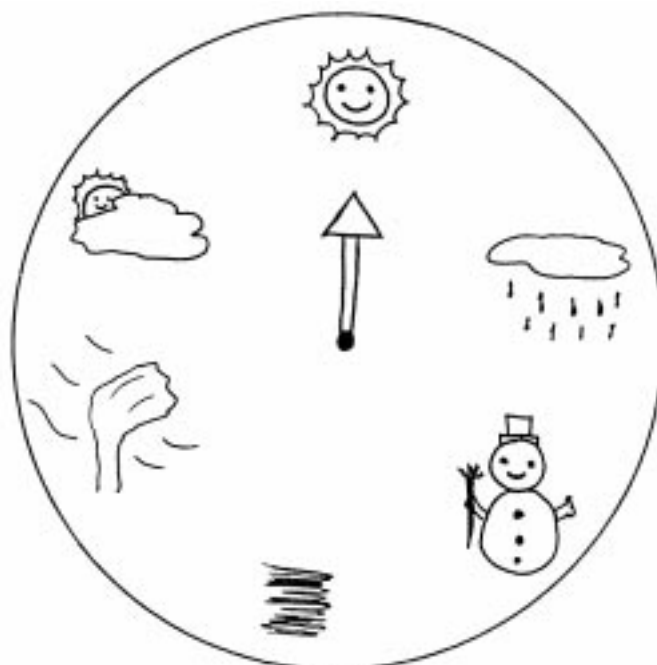

b) Beste aldaera bat horma-irudi batean eguraldiaren paisaia jartzea da.

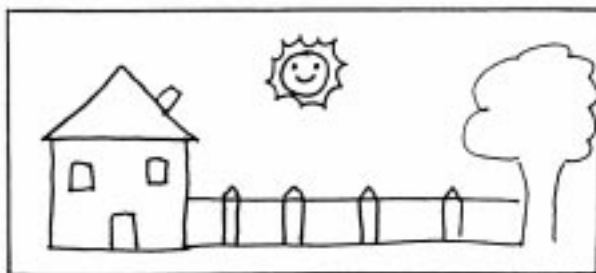

c) Har bat erabiliko da, eta har horrek aurpegi alaia edo tristea jarriko du egiten duen eguraldiaren arabera. Dagokion aurpegia jarriko zaio.

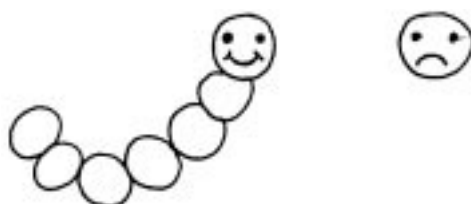

Denbora

4 urtekoen eta 5 urtekoen gelan eguraldiaz gain, denbora ere landuko da.

Asteko egunen izenak ageri diren egutegiak egingo dira.

Irakurketa errazteko, egun bakoitzeko jarduera garrantzitsuenaren marrazki bat erants daiteke. Adibidez: osteguna- gimnasia.

3 urtekoen eta 4 urtekoen gelan asteko eskola-egutegia egingo da; bost egun azalduko dira, bakoitza kolore batez margotuta. Egundako bakoitzaren ondoan egun horretarako aurreikusitako jardueren gaineko informazioa barneratuko da. Informazio motaren arabera, bi egutegi mota egin dira:

a) Egundako osoko informazioa duen egutegia:

Egundako bakoitzean egingo diren jardueren marrazkiak edo argazkiak jarriko dira, eta ordena kronologikoan jarriko dira hurrek jakiteko une bakoitzean zer egitea egokitzeko den (batik bat 3 urtekoen gelan, segurtasuna ematen dielako).

b) Informazio zehatza duen egutegia.

Jolas-saioa soilik marraztuko da. Taldeak finkatu gabe badaude, egundako horretan erabiliko diren txokoak soilik azal daitezke. Talde finkatuak erabiltzen badira, taldeek gelako txokoetan duten banaketaren eskema azal daiteke, haur bakoitzak jakin dezan saio horretan nora joan behar duen.

Noiz edo noiz beste aldaera bat erabili dugu 4 urtekoen gelan taldeak banatzeko. Berezitasuna izan da koloreak asteko egunei eman ordez asteari ematea: astea multzo gorrietan eta berdeetan banatzea. Aste gorriko eta berdeko taula bakoitzean egundako guztiak kolore berekoak ageri dira. Aldea aste bakoitzak jolas txoko desberdinak edukitzean datza, eta hori txoko bakoitzak sistematikoki lantzeko modu bat da.

Erabiltzen ditugun kartelak zaildu egingo dira, eta etaparen amaieran asteko 7 egunak azalduko dira, eurei dagozkien jarduera marrazkiarekin. Hilabete bateko egutegia da, eta bertan egun bakoitza lauki batean kokatzen da dagokion zenbakiarekin.

Egutegia egunero irakurriko da. Haur arduradunak eguna markatuko du leiho bat jarrita, eta, ondoren, egun horri dagokion informazioa irakurriko du.

Egutegia eguraldia jartzeko ere aprobetxatzen bada, arduradunak dagokion ikurra jarriko du leihoaren barruan.

Aste edo hil hasieran, tutoreak gertaera garrantzitsuen marrazkiak jarriko ditu egutegian, baldin eta badago; adibidez, jaiak, urtebetetzeak, irteerak edo jardunaldi erdiak, haurrek ikusi ahal izan dezaten zenbat denbora falta den gertaera horretarako.

Metodologia

Eguraldiari buruzko txokoetako, taldeetako marrazkiak, kartelak eta eguneko taulak tutoreak egingo ditu normalean. 4 eta 5 urteko haurrek horiek egiteko proposamenak egingo dituzte, eta, 5 urtekoen kasuan, batzuetan eurek egingo dituzte.

Egunero gelako arduradunak leihoa mugituko du dagokion tokira, eguraldia jarriko du, eta aurretik aipatutakoa eta eguneko jarduera garrantzitsuen irakurriko du.

Urtebetetzeak eta jaiak adierazteko, tutoreak marrazkia jarriko du egun jakin horretan astearen edo hilabetearen hasieran, haurrek jakiteko gertaera horretarako zenbat denbora falta den.

Urtebetetzeen piktograma



Zorionak

Jaietako piktograma



Inauterak

3.3.2. PROPOSAMEN DIDAKTIKOAK

Egitura funtzionala azaldutakoan, gelan egin ditugun hainbat esperientzia eta geletan sustatzen dugun idatzizko hizkuntzaren erabilera garatuko ditugu. Gure iritziz, jarduera horiek baidute zentzurik, curriculumaren hiru gunetako edukietan eragina duten ikaskuntza askoren integratzaileak direlako.

Esperientzia horiek ondokoak dira:

- 1) Sukaldaritza errezetak.
- 2) Proiektuak.
- 3) Irteerak.

- 4) Jaiak.
- 5) Matematika hizkuntzako esperientziak: jokoak.
- 6) Irakurketarako ordu tartea.
- 7) Jokoak, dantzak eta abestiak.
- 8) Ingurumeneko esperientziak:
 - animaliak,
 - landareak.

3.3.2.1. Sukaldaritza errezetak

Sukaldaritza errezetak egitea gure eskolan nahiko maiz egiten diren esperientzietako bat da, ikusi baitugu haurrak “egiazko” afariketan jolasteko prest egoten direla beti.

Errezetak egitea egoera zail bati konponbidea bilatzeko beharra bezala bideratzen dugu: “...egin nahi dugu. Zer behar dugula uste duzue? Nola egin dezakegu?...”

Objektuengan dugun eragina dela eta, objektuek jasaten dituzten aldaketa kualitatibo eta kuantitatiboak argi ikus daitezkeen jardueratzat planteatzen dugu.

Ondoren zehaztuko dugun bezala, idatzizko hizkuntzarekin lan egitea da, baina, horrez gain, jakitun gara matematikako esperientziekin zuzenean lotuta dagoen jarduera bat dela:



- kantitateak neurtzea,
- denbora multzoetan banatzea.

Errezeta egin aurretik

Ondoko jarduera hauek egin daitezke:

- Zein janari prestatuko dugun erabaki daiteke. Irakaslearen edo haurren proposamena izan daiteke; haurren proposamena bada, zer egin dezakegun, zein osagai behar ditugun eta prestatzeko pausoak zein diren etxean galdetu dezatela eskatuko zaie hurrei. Hau guztia familiakoek idatzita ekarri beharko dute, eta, beraz, gelako lehen lana paper horretan zer jartzen duen argitzea izango da. Batzuetan, aldizkarietatik moztutako errezeta errazak ekarri izan dituzte, eta horiek onuragarriak dira, horietan prestatutako plateren argazkiak atera ohi baitira, eta horrek haurrak gehiago akuilatzen baititu. Merkatuan haurrentzako dauden sukaldaritza liburuak ere oso baliagarriak izan daitezke guretzat.
- Zein osagai eta zein tresna beharko ditugun zehaztu daiteke. Hori egiteko modu bat errezeta nola egiten den irakurtzea da edo kontatzea, idatzita ez badaukagu, eta azaltzen den guztian arreta jartzen joan daitezela. Ondoren, gogoan dituzten gauzekin zerrenda egingo da arbelean, eta ezer ez dela falta egiaztatuko da.

Guri ondo atera zaigu zerrenda hori kartoi mehe batera pasatzea eta bertan *velcrozko* zerrenden gainean osagaien hitzak eta marrazkiak eranstea, eta beste kartoi batean tresnen hitzak.

osagaiak	
	gurina
	arrautza
	azutrea

tresnak	
	koilara
	lapitokoa
	labea

Taulak edo kartelak produktuen izenekin batera euren ikurrak, argazkiak edo etiketak erabiliz egin daitezke. Idatzizko elementu horiekin objektu errealak beren hitzekin lotzen jolas gaitzke. Hitzak nahas ditzakegu, eta euri dagokien kartelean edo marrazkian jar ditzakegu.

Osagaien eta tresnen kartelak *velcro* itsasgarriarekin eginda daudenez, berriz erabili ahal izango dira etorkizuneko jardueretan, eta, gainera, osagaiak eta tresnak errepikatzea litekeena denez, dagozkien aldaketak soilik egin beharko ditugu.

Osagaiak eta tresnak lortzea

Eskolan labe mugikor txiki bat eta plaka elektriko bat dauzkagu, eta, horrez gain, hainbat tresna.

Eskolan aurkitu ezin ditugun gauza guztiak irakasleak ekar ditzake, edo bestela haurrek euren etxetik, edo guztiok hurbilen dugun dendara joan gaitzke gauza horiek erostera.

Edozein kasutan, beharrezkoa da erosketen zerrenda edo ekarri behar dutenaren zerrenda egitea. Talde bakoitzean maila horri egokien datorkion estrategia egingo da, orri batean kopiatutako ikurrak itsatsiz, osagaiak marraztuz eta irakasleak gauza bakoitza zer den transkribatuz edo arbeletik zerrenda kopiatuz.

Zerrenda egindakoa, dendara joan behar badugu erosketak egitera, garrantzitsua da irtenaldiko argazkiak egitea lan egiteko material grafiko gehiago izateko, eta, horrez gain, erosketaren frogagiria edo produktuak sartu dizkiguten poltsa gordetzea, logotipoarekin lan egiteko. Esperientzia jasoko duen marrazki bat egin daiteke, izenburua jar dakioke denen artean (adibidez: dendara joan gara), argazkiekin jolas daiteke denboraren arabera antolatuz, argazki bakoitzari argibide-oin bat jar dakioke eta/edo amaieran liburu bat egin daiteke guztien marrazkiekin, argazkiekin eta erosi dugunaren gainean ditugun oroitzapen guztiekin, txandaka etxera eramateko.

Osagaiak ditugunean, ontziak irakurtzeko, marka non dagoen bilatzeko, bakarka, taldean edo irakaslearekin batera zein gauza gehiago irakur dezakegun bilatzeko eta abarrerako apro-

betxa dezakegu. Logotipoak ebaki daitezke, eta gelako sukaldetxoan gordeta egon ohi den logotipoen kaxara edo taulara pasa daitezke (baldin eta txoko hori badaukagu).

Errezeta egitea

Errezeta egiteko hainbat estrategia jarraitu dugu, eta horiek guztiek emaitza onak eman dituzte. Gure ustez, errezeta egiteko modua aldatzea komeni da, modu askotara lan egiten ohitzeko:

- Errezeta idatzita badaukagu, egiteko pausoak irakurtzea, eta egin ostean, jardueraren gogoeta egiteko unean eta gogoratzean hainbat segida marraztea eta idaztea.
- Irakasleak segiden pausoak dituzten kartelak eginda ditu, eta saioa marrazkiak taldean interpretatuz hasiko da. Errezeta egindakoa, egindakoa egokia den egiaztatuko da.

Idea ona da pauso garrantzitsu bakoitzaren bat-bateko argazki bat egitea, eta argazki horiek egin ahala erakuts daitezke. Gerora, argazki horiekin denbora segidak ordenan jartzeko jolasak egin ditzakegu.

Prestatutako plateraren dastaketa

Banakako mahai-zapiak egitea izan daiteke dastatu aurreko jarduera bat, eta, horien bidez, abian jartzen ditugu eskuetako trebetasunak.

Batzuetan, 5 urtekoen gelan, matematikaren arloan, dendako lanari lotuta, gozo-denda moduko bat antolatu dugu, eta bertan akordio batera heldu ondoren, egindako produktuari prezioa jartzen zitzaion eta zegokion kartela egiten zen. Paperak banatu genituen: batzuk saltzaileak ziren, beste batzuk diruaren kaxa kontrolatzen zuten benetako pezeta eta duroekin, eta beste batzuk ilaran jartzen ziren behar zuten dirua eskatzeko. Horrela hasten zen jolasa, eta erreserbak amaitzen zitzaizkigunean amaitzen zen.

Amaierako jarduerak

Dastaketaren ostean, ondokoa eska diezaiekegu adinaren eta ikasturteko garaiaren arabera:

- Esperientziaren inguruan marrazki bat egin dezatela eta beren erara idatz dezatela.
- Zein zati gustatu zaien gehien marraztu eta idatz dezatela.
- Eurek egin duten zatia marraztu eta idatz dezatela.
- Segidak marraztu eta idatz ditzatela.

Marrazki horiek, prozesuan pilatzen joan garen beste material guztiekin lotuko ditugu: argazkiekin, segiden marrazkiekin, testuekin eta abarrekin, era horretara, kode guztiak harremanetan jartzeko.

Beti bezala, material hau oso baliagarria da, eta ezin da galdu gelan erakusgai egon ondoren. Material horrekin liburu bat egin dezakegu ondoko egiturarekin:

- Guztien artean hautatutako izenburua duen azala.
- Lehenengo orria: argazkiak, marrazkiak eta lehenengo segidako testuak.

- Hurrengo orriak: lehenengo segida horrekin zerikusia duten marrazkiak.
- Ondoren gauza bera egingo da segida bakoitzarekin.

Amaierako jarduerak

Dastaketaren ostean, ondokoa eska diezaiekegu adinaren eta ikasturteko garaiaren arabera:

- Esperientziaren inguruan marrazki bat egin dezatela eta beren erara idatz dezatela.
- Zein zati gustatu zaien gehien marraztu eta idatz dezatela.
- Eurek egin duten zatia marraztu eta idatz dezatela.
- Segidak marraztu eta idatz ditzatela.

Marrazki horiek, prozesuan pilatzen joan garen beste material guztiekin lotuko ditugu: argazkiekin, segiden marrazkiekin, testuekin eta abarrekin, era horretara, kode guztiak harremanetan jartzeko.

Beti bezala, material hau oso baliagarria da, eta ezin da galdu gelan erakusgai egon ondoren. Material horrekin liburu bat egin dezakegu ondoko egiturekin:

- Guztien artean hautatutako izenburua duen azala.
- Lehenengo orria: argazkiak, marrazkiak eta lehenengo segidako testuak.
- Hurrengo orriak: lehenengo segida horrekin zerikusia duten marrazkiak.
- Ondoren gauza bera egingo da segida bakoitzarekin.
- Liburua amaitzean eta koadernatzean orrietan zenbakiak ipin daitezke, eta lan hori beste kideekin edo irakaslearekin elkarrekintzan egin daiteke.

Argazkiak eta marrazkiak velcroarekin jartzen baditugu, liburuarekin eta bere elementuekin jolastu ahal izatea lortzen dugu, ordenatzea eta nahastea, eta horrek liburua interesgarriagoa izatea dakar.

Talde txikitik edo bakarka irakurri ondoren, liburua etxera eramango dute txandaka, esperientzia hori ikasleen familiei helarazteko.

Jarduera arrunt batek adar asko izan ditzakeela argi geratu da; helburua ez da errezeta bakoitzarekin guztiak egitea, baizik eta gelako une bakoitzerako egokienak aukeratzea.

3.3.2.2. Proiektuak

Komunikazio eta adierazpen arloan hizkuntza plastikoaren gainean egiten zen lana aztertuta, ondorio hauetara heldu ginen:

Urteetan ikasleek hainbat esperientzia plastiko egin zituzten, baina beti guk erabakitzen genuen zer egingo zen eta nola egingo zen.

Lan libreko uneetan 5 urtekoen gelan oinarritzko teknikak erraztasun handiarekin erabiltzen zituztela erakutsi ziguten, eurek bakarrik objektuak sortzen baitzituzten gure laguntzaren beha-

rrik gabe: koroak, maskarak, kometak, hegazkinak, txotxongiloak etab.; materialak eskura edukitzea besterik ez zuten behar.

Behaketa horien ondorioz, asteko programazioan jarduera mota berri bat sartzea erabaki genuen; “ proiektuak”, horien helburua haurrek pentsatu, diseinatu eta eraikitako objektuak egitea izango zen, eta horietan gure papera laguntzea, animatzea eta eraikuntzan orientatzea izango zen.

Jardueraren egitura ondokoa izango zen:

- Ideia aurkeztea.
- Proiektuak erabakitzea.
- Materiala biltzea.
- Lanari ekitea.
- Amaierako erakusketa.

Beharrezkoa izango litzateke gurasoekin hitz egitea materiala bilatzen laguntzeko, baina gurasoek ez diete materialik eman behar.

Proiektu horien bidez hainbat alorretako lanetan arituko lirateke: ingurumena eta matematikak (objektuen eta ezaugarrien ezagutzaren arloan) eta adierazpen plastikoa, hainbat teknika erabilia.

Gure proiektuen bidez hainbat alorretako lana bateratuko genuela jakitun ginen, eta hori egiaztatu genuen OCDko zein eduki eta zein helburu sartzen ari ginen aztertuta.

Bestalde, bagenekien gurasoekin hitz egin behar genuela materiala bilatzen lagun ziezaieten, baina lana neurritz gain erraztu gabe.

Ondoren, gure esperientzia jakina deskribatu genuen pausoz pauso. Bigarren saiakeran idatzizko hizkuntza gehiago aprobetxatu zen, ikus daitekeen bezala, eta txosten honetako beste atal batzuetan jada deskribatutako estrategiak egin ziren.

Suspense apur bat sortuz hasi genituen proiektuak. Ostegun arratsaldean gauza berezi bat egingo genuela abisatu genien. Dudatsu geundela eta, gelan bi irakasle egotea erabaki genuen egoera hobeto kontrolatzeko.

Lehenengo eguna

Talde handiko saio batean proiektu bat zer zen azaltzen saiatu ginen, oinarrizko bi ideia emanda:

- Bakoitzak nahi zuena egingo zuen.
- Zer egin nahi zuten pentsatu ondoren, nola egingo zuten, zein material eta tresna behar-ko zituzten pentsatu behar-ko zuten.

Zein gauza egin pentsatzea kostatzen zitzaiela zirudien, eta orduan ideiak ekortzea eta ar-belean idaztea erabaki genuen, eta, era horretara, ondoko ideiak bildu ziren: birlak, etxea, pan-pina, kometa, arrantzarako kanabera, motoa.

Hori eginda, esan genien bakoitzak bakarka zer egin nahi zuen pentsatu behar zuela, eta saioa amaitutzat eman zen.

Saioak hamabost minutu iraun zuen gutxi gorabehera.

Bigarren eguna

Aste osoan ez zen berriz proiektuen gainean hitz egin.

Saioa zuzenean ondokoa galdetuz hasi genuen: “Gogoan al duzue zer esan genuen proiektuen gainean?”

Laster ideia nagusia adierazi zuten: “bakoitzak nahi duguna egin dezakegu, baina zerekin egingo dugun pentsatu behar dugu”.

Gure hurrengo galdera hau izan zen: “Pentsatu al duzue zer egin nahi duzuen?”.

Hiruk bakarrik erantzun zuten ezetz.

Bagenekien hainbatek proiektu bera egitea positiboa izango zela, baina oraingoan bakoitzak bere proiektua egitea nahi genuen, hori dela eta, bakoitzari txartel bat eman genion bere izena idazteko, belarrira proiektuak esaten zihoazen, eta guk txartelean idazten genuen.

Haur bakoitzak bere txartela idatzita zuenean, talde handian erakutsi zen, eta hiru proiektu soilik errepikatu ziren.

Haurrek adierazi zuten ezin zela proiektua errepikatu, eta ideia aldatzeko aukera eman zitzaien. Saioa amaitu zenean, esan genien txartelak beste irakasleei erakusteko eta zer esan nahi zuten esateko.

Saioak hogeita hamar minutu iraun zuen gutxi gorabehera.

Hirugarren eguna

Taldeka, zer eta nola egingo zuten hizketan aritu ziren. Irakasleak taldeetatik pasa ginen hizketaldia biltzeko eta zer esaten zuten idazteko.

Beren proiektuaren marrazkia egitea proposatu genien, eta, lana errazteko, orri bakoitzean ondokoa idatzi genuen: “Nik... egingo dut.”.

Saioak hogeita hamar minutu iraun zuen gutxi gorabehera.

Laugarren eguna

Aste horretan ez genuen gaia berriro aipatu, haurrek behar zituzten objektuak ekartzeko ar-dura har zezatela nahi genuen.

Proiektuaren egunean ikusi genuen inork ez zituela behar zituen gauzak ekarri. Ezin zen ezer egin, baina positibotzat hartu genuen saioa gauzetaz gogoratzeko eta abarreko ardura nork zuen eztabaida sortu baitzen.

Guztion artean erabaki genuen zer behar genuen eta gauza horiek nork ekar zitzakeen ikus-tea. Gure asmoa zen ahal zuten material guztia ekartzeko ardura haurrek hartzea. Saio honetan arazo bat sortu zen, haur batek ez zekiela nola egin bere proiektua ez eta zein gauzarekin egin ere, eta horregatik estutasun handia izan zuelako.

Bosgarren eguna

Aste horretan guztiek ekarri zituzten behar zituzten gauzak bik izan ezik. Guztien artean haientzat materialik bagenuen eta horrela guztiok lan egiterik bagenuen ikusi genuen.

Guk ez genekien lana nola antolatu, eta erabaki genuen haiek ematea jarraibidea.

Azpimarratu genien bakoitzak toki on bat bilatu behar zuela bere materialak edukitzeko eta gainerakoei traba ez egiteko. Kaxa edo kartoi mehe handiak zituzten ia guztiak lurtean jarri ziren, eta material txikiak zituztenak (oihalak, orratzak...) mahaietan.

Batzuei eta besteei laguntzen hasi ginen, ideia argi bat zutenei eta laguntza zehatza behar zutenei laguntzen hasi ginen lehenik (loreak, pilotak... egiteko ereduak).

Orokorrean, lehenengo unean nahaste handia egon zen, baina handik gutxira beren lanetan kontzentratzen hasi ziren.

Seigarren eguna

Haur batek soilik amaitu zuen bere proiektua aurreko saioan, eta beste bat egiteko materia-la ekarri zuen.

Denak kontzentratuago egon ziren, guk bagenekien hobeto nola moldatu eta, gainera, lau haur falta ziren, eta hori positiboki nabaritu zen. Pintura saila plastika gelan egotea ere erabaki genuen, denek toki gehiago edukitzeko. Han zeudenek bakarrik lan egiten zuten, eta gu tarteka joaten ginen zertan ari ziren ikusteko.

Hurrengo bi saioetan batzuk amaitzen joan ziren, eta beste batzuek beren jatorrizko ideia aldatzea erabaki zuten, hainbatetan saiatu ondoren, ezin zutelako egin eta guri ez zitzaigulako bururatzeko haiei nola lagundu.

Traktorea——— Txakur-txabola

Motoa——— Autoa

Amaitzen ari zirenek proiektu berri bat hasi nahi zuten, askok besteei ikusitakoa egin nahi zuten.

Guk ez genien utzi proiektu gehiago hasten guztiek amaitzea eta amaierako erakusketa egi-tea nahi baikenuen, baina dinamika horrekin jarraitzea ere positiboa izango zen.

Amaierako erakusketa mahai dekoratu batzuk jarrita eta proiektu guztiak horien gainean ipinita egin zen.

Hurrek gurasoak etortzera behartu zituzten (eskola-garraiokoek ere bai), zer egin zuten ikusteko.

Lehenengo proiektu horretatik ondoko ondorio hauek atera genituen:

- Askok kartoizko kaxa handiak erabili zituzten, berriro euskarri handiak erabiltzea atsegin zuten.
- Lan hau banakakoa izan zen, orduan talde txikiko lana nola aterako litzatekeen probatu nahi genuen.
- Neska-mutilak geldirik egon ziren zenbait unetan. Zer egin behar zuten ohar argirik ez zuten, eta, beraz, ez zekiten nondik hasi. Hori dela eta, ziurtasunik gabe zeuden, baina guri kosta egiten zitzaigun besteetan ez bezala berehala agindurik eman gabe itxarotea.
- Hurrek bazuten egin nahi zutenaren ideia, baina nola elkartu pieza horiek? galderen modukoak ez zituzten egiten material hori eskuetan zuten arte.
- Hainbeste proiektu desberdin aldi berean egitea nahaspila zen guretzat, eta banakako lanak zirenez, elkarri gutxi lagun ziezaioketen. Hala ere, taldean ez zeudenez, elkarrengandik gertu jarri ziren eta, hori dela eta, elkarrizketak eta ideia trukeak sortu ziren euren artean.

Bigarren hiruhilekoan ez ziren proiektuak egin. Hirugarren hiruhilekoan berriro hartu genuen ideia hori.

Ostegunean gauza berezi bat egingo genuela abisatu genienean, mundu guztiak bazekien zer izango zen, eta zer egin nahi zuen esaten hasi zen.

Kasu honetan taldeek bi proiektu egitea hautatu behar zuten, eta ondoren taldeko kide bakoitzak proiektu bat edo bestea egingo zuen. Era horretara, gehienera sei proiektu zeuden eta gutxi gorabehera, hiru hurreko azpitaldeak.

Antolaketa azkarra izan zen, beren ideiak azkar aurkeztu zituzten korroan eta egun horretan bertan egin zuten proiektuaren marraskia. Kasu honetan izenburu hau zuen marraskia egitea zen agindua:

“Nik _____ egingo dut.”

Hala ere, alde batean proiektuak egon behar zuen eta beste aldean behar izango zituzten materialek eta tresnek. (Erakusketa arbela eta taula)

Hurrengo saioan lanean hasi ahal izan zuten, denek materialak ekarri ez zituzten arren, bakoitzak hasteko zer bait ekarri baitzuen. Oraingoan gehiago erabili genuen eskolan gordeta daukagun hondakin-materiala (kartoizko tutuak, kaxak, makilak...)

Antolaketa modu horretatik hau behatu genuen:

- Talde txikiaren egiturak segurtasun handiagoa ematen ziela haurrei; banakako ideiak gehiago aprobetxatzen ziren, elkarri lagun ziezaieketen eta atseginagoa zen horrela lan egitea.
- Talde batzuk guztiz autonomoak izan ziren, eta harritu egin gintuen horren laguntza zehatza behar izatea:

- 1) Kometaren adatsa txirikordatzeko laguntza
- 2) Kartak: kateto bat zenbat karta berdinek osatzen zuten pentsatzeko laguntza
- 3) Robotak: buruak gorputzarekiko zuen proportzioa kritikatu genien

Beste bi taldek gure laguntza gehiago behar zuten, erabilitako teknika zaila eta berria zelako:

- loreak: petaloak makiletara lotzea
- txitak: borlak egitea

Guztiek proiektuak amaitu zituztenean (6 saio), beste lan bat egin genuen:

- Ahoz azaldu zuten nola egin zuten eta lanaren segida marraztu zuten.
- Beren amaierako lana eta erabilitako materialak marraztu zituzten.

Hasierako orriarekin konparatuko dugu hau.

Hurrengo saioan dekoratuak egin ziren, eta gurasoak etorri ziren berriro. Gurasoak ekartzeko, gonbidapen-txartel bat egin zuten haurrek:

Kaixo, ama eta aita:
Ostegunean etorri (behar duzue) gure gelara.
Amaitu ditugu proiektuak.

Talde osoko kideen sinadura zuen orri bat kopiatu zen, eta haurrek testua arbeletik kopiatu zuten.

Proiektuen bi uneetatik ondokoa ikusten dugu:

- Talde txikian antolatzea egokia dela, baina ez dugula baztertzeko banakako proiektu batzuk egitea.
- Irakasle bakarra egongo balitz, talde bakoitzarentzat proiektu egun bat finkatzen ahaleginduko ginbateke, baina giro orokorra galduko litzateke.
- Irakasle bakarra egongo balitz, talde bakoitzarentzat proiektu egun bat finkatzen ahaleginduko ginbateke, baina giro orokorra galduko litzateke.
- Gehiago itxaroten ikasi behar dugu oraindik, gure ideiak eman aurretik.
- Ona da aurretik hainbat teknika erabiltzea eskatzen duten jarduera asko egin izana.
- Ikastetxean materiala egon arren, positiboa izan da eurek etxetik ekarri behar izana. Taldeari bururatu zitzaion batzuek besteei materiala uztea edo behar zuenarentzat materiala ekartzea (tabernako botilak, makilak, paperezko hodiak...)

- Guraso gehienen lankidetzaz ederra izan da. Ideiak ematen eta materiala bilatzen lagundu dute.

Egin diren proiektuak

<i>Lehenengo hiruhilekoa</i>	<i>Hirugarren hiruhilekoa</i>
<ul style="list-style-type: none"> — Txakur-txabola. — Urtebetetzeetako koroa. — Kometa. — Puzzlea. — Etxea. — 2 gaztelu. — Loreak eta lore-ontzia. — Armiamak. — Birlak. — Zaldia. — Ohea. — Autobusa. — Arrantzarako kanabera. — Gitarra. — Trena. — 2 auto. 	<ul style="list-style-type: none"> — Katetoak (3 haur). — Loreak (2 haur). — Robota (5 haur). — Txitak (6 haur). — Kometa (3 haur).

3.3.2.3. Irteerak

Ibilaldiak eta irteerak aitzakia onak dira irakurketa eta idazketako hainbat jarduera egiteko. Unitate Didaktiko baten baitan kokatuta egon daitezke (adibidez, portua duen herri batera ibilaldia itsasoaren mundua lantzen ari bagara) edo ibilaldi horiek berak Unitate Didaktiko bihurtu daitezke, eta hamabostaldi bateko edo biko jarduerak horien inguruan bil daitezke.

Gelako lana taldeari edo gela guztiei ibilaldi bat egitea proposatzen den unetik hasten da.

Irakasleok ibilaldiaren norakoa eta eguna prestatuta eduki arren, garrantzitsua da haurrei jarduera aurkeztea haurrek joan nahi duten tokiaren gaineko proposamenak egiteko, aldeko arrazoiak eta aurkakoak baloratzeko eta amaierako erabakia hartzeko botazioa egiteko.

Irakasleak, jakina, bere iritzia eman ahal izango du, eta, kasu batzuetan izan ezik, horietan haurren proposamena egokiagoa izan delako, azkenean guk buruan genuen ideien alde eman izan dute botoa.

Badaukagu, beraz, lehenengo jarduera: arbelean proposamen guztiak idaztea. Jarduera denon artean egingo da.

Botazioaren erregistroak emango digu taldearen unearren berri, oraindik makilatxo bat jarri behar den proposamen bat botatu duen haur bakoitzeko edo jada zenbakiak erabil daitezkeen botatu duten guztiak sinbolizatuz.

Jarraian, ibilaldia zein egunetan egingo den erabaki beharko da, eta gelako egutegian irudikatu beharko da hilabeteko egutegia badaukagu (gure eskolan 5 urtekoen gelan dago mota horretako egutegia) edo horretarako bat sortu beharko da, eta bertan argi ikusi beharko da zenbat egun falta den. Pasatzen den egun bakoitza marratzea pozgarria da eurentzat (gutako zenbatek egiten du hori oporrak gerturaten direnean) falta diren egunak behin eta berriro zenbatzen dituzte, euren artean eztabaidan aritzen dira ibilaldiko eguna eta eztabaidan ari diren egun hori zenbatzen den edo ez; orokorrean ohikoa baino gehiago hurbiltzen dira egutegira. Egun “berezia” modu berezian markatu beharko da baita ere: autobus bat, elurrezko panpina bat, hondartzako edo gaztelu bateko marrazkia, baldin eta joango diren tokiarekin lotura badu.

Eguna eta norakoa hautatu ondoren, esperientzia osoa laburbilduko duen esaldi bat egingo dugu, eta arbelean ikusgai jarriko da kortxozko taula batean, horma-irudi batean edo edozein tokitan, gero horietan esperientziak sortutako material idatzi guztiak jarri ahal izango ditugu. Adibidez: “*Hondartzara joango gara.*”, “*Ekainaren 7an Santanderreko hondartzara joango gara.*”.

Ibilaldiaren aurretik egiteko jarduerak ondokoak izan daitezke:

- Norakoa mapetan aurkitzea edo aipatutako toki horren turismo-liburuxkak bilatzea, liburuxketan toki horretako argazkiez gain, mapa txiki batzuk ere agertzen baitira.

Mapak erabiltzea oso erakargarria da bost urtekoen gelan.

Maparik izan ezean, gelan mapa bat egin dezakegu eta hurrekin pasako ditugun herriak marka ditzakegu bertan.

- Ibilaldiko egunerako aurreikusitako jardueren segidak biñetetan hitzez adieraztea, dramatizatzea eta sinbolizatzea. Biñeta kopurua, jakina, desberdina izango da 3 urtekoen gelan eta 5 urtekoenean, eta baita jardueraren garapena ere. 3 urtekoen eta 4 urtekoen geletan, ekintzak mimoaren bidez adierazi eta antzeztu ondoren, ibilaldiko egunean zer egingo dugun dinA3 orri batean marrazteko eskatuko zaie, eta marrazki horren gainean aurretik aipatutako esperientzia laburtzen duen esaldia idatziko dugu. Beren marrazkian zer agertzen den kontatzen digutenean, segida guztien irudiak badituzten ikusiko dugu, eta egoki iruditzen bazaigu, falta direnak margotzera bultzatuko ditugu. Ondoren, beste saio batean, eta ostera ekintza segida guztia berriro mimoaren bidez adierazi ostean, irakasleak ekintza guztiak marraztuko ditu talde guztiaren aurrean eta marrazki horiei buruzko esaldi bat idatziko du. Haurren marrazkiak eta irakasleek egindako multzoak taulan jarri ahal izango dira, eta beren izenburua esperientzia laburtzen duen esaldia izango da. Biñetak hartuta horiek ordenatzen, horietako baten bat ezkututzen, guztientzat neurri txikiagoan kopiatzen, mozten eta ordena egokian itsastan jolas dezakegu, eta, ondoren, etxera eramán ditzakete, gurasoek jakin dezaten zenbat gauza egingo ditugun.

Bost urtekoen gelan, jardueren antzerkia egin ostean, eguna segidetan banatuko da, eta segida bakoitzari testu arrunt bat jarriko zaio, eta, bikoteka jarrita, biñeta marrazten saiatuko dira.

Biñeta amaitzean, taldeko ebaluazioa egiteko saio bat egingo da, eta xehetasun garrantzitsu guztiak azaltzen diren baloratuko da (adibidez: jateko korroan esertzen bagara, egitura hori erakutsi beharko da marrazkian).

Interesgarria da irakaslea oso kritikoa izatea, eta ebaluazio saioaren ostean, marrazkiak osatzea, hobetzea edo aldatzea proposatzea, batik bat ikasturtea aurreratuta badago, baina saio hau jarriko da jada ibilaldiaren taulan. Beste saio batean, eta berriro ekintzen miamoak egin ondoren, jarduera bera egitea proposatuko da beste orri batzuk erabiliz, era horretara, bi saioen emaitza guztiak alderatu ahal izateko. Oso atsegina da guretzat ekintza bakoitzaren xehetasunak irudikatzeko dauden arazoak konpontzeko interesa jartzea.

- Gurasoekin informazio-bilera bat egiteko beharra sortu ondoren, hurrei proposatuko diegu eurek idatz dezatela bilerako ohar-mezua. 5 urtekoen gelan, hurrek testua diktatzen diote irakasleari eta irakasleak testua arbelean idazten du, testu hori ezabatuz eta aldatuz behin betiko testu bat lortu arte, eta bertan oinarrizko hiru datu azaldu arte: bilaren eguna, ordua eta arrazoia. Hori egin ostean, arbeletik kopiatu ahal izango dute. Egoki iruditzen zaigu 3 eta 4 urtekoen geletan marrazki bat eranstea proposatzea, eta, marrazki horren bidez, familiakoek ulertu ahal izatea zertara etorri behar duten eskolara. Irakasleak marrazkiak zer esan nahi duen transkribatzen lagunduko du.
- Liburu txiki bat egitea, eta bertan ibilaldira eraman behar ditugun gauza guztiak azaltzea, beren marrazkiak soilik edo alboan marrazki horri dagokion hitza. Aurrerago hitz horiekin jolastuko gara.

Horrez gain, komeni da zein gauza ezin dugun eraman azaltzea; adibidez, dirua, eta ezeztapen hori argi adieraziko duen ikur bat aurkitzea (normalean gurutzea proposatzen dute).

- Jokabideak hitzez adieraztea eta idaztea edo sinbolizatzea; adibidez, autobusean eserita joatea, uretan belaunetaraino bakarrik sartzea, besteetan bezala, hau da, marrazki adierazgarria eta laburpen testua, eta aurreko liburuari eranstea.
- Ibilaldiko egunean jantzi beharko ditugun gauza guztien bereizgarria egitea; adibidez, elastikoak, zapatilak, biserak edo haur bakoitzeko oihalezko lepo-zapiak pinturaz margotuak.
- Guztientzako postre bat egitea (gurinezko galletak, kokozkoak...), eta, era horretara, normalean eramaten duten gozoki kopurua eramatea saihestuko dugu. (Begiratu errezeten atala).
- Ibilaldian argazkiak egingo ditugu, eta gogoan izango ditugu biñetetan adierazitako ekintzak, segida bakoitzeko argazki bat baino gehiago egoten saiatuz, eta, horrez gain, ezarritako uneekin bat ez datozen beste argazki batzuk egiten ere saiatuko gara.

Ibilaldiaren ostean, ondokoa egin dezakegu:

- Gertatutako guztia gogoratzea material grafikorik gabe
- Argazkiak ikustea, uneka taldekatzea eta taulako biñeten segidarekin lotzea. Serieko pauso batekin edo bestearekin doi-doi kokatzen ez diren horientzat toki egokia bilatzea.
- Ibilbideko zein gauza gustatu zaigun gehien marraztea, marrazki horiek denbora-segidarekin ere lotzea, eta une zehatz horretako zein argazki dauzkagun ikustea.
- Argazki bakoitzarentzako “argazki-oin” bat sortzea, aurretik ikusita aldizkarietan eta egunkarietan argazki bakoitzak berari buruzko testu labur bat duela.

- Ekintza segida erabilia, guztiok aurreikusitakoa bete den eta guk pentsatzen genuen ordenan gertatu ote den aztertzea. Gauza gehiago egin ditugun edo, aldiz, gauza guztiak egiteko denborarik ez dugun izan. Dagozkion aldaketak egin, kontuan hartuta orain testuak iraganean egongo direla.
- Sortutako material grafiko guztiarekin liburu handi bat egin ahal izango da amaieran bana-naka edo taldeka, eta bertan ibilaldiari buruzko lehenengo esaldia eta tokiren batean sartu garen egiaztagiriak bilduko dira, baldin eta badauzkagu.

Liburu honekin jarduera amaituko dugu, eta erakusketa-aula libre utziko dugu beste jarduera bat abiatzeko eta hurrengo ibilaldia antolatzeko balio handiko materiala osatzeko. Zer egin genuen, zein gauza berdinak diren, zein gauza berria den, zer egin behar dugun etab. ikusi ahal izango da.

3.3.2.4. *Jaiak*

Honetan jarriko dugu arreta:

- Urtebetetzeak
- Olentzero
- Inauteriak

Urtebetetzeak

Hiru unitateko Haur Hezkuntzako ikastetxea denez, eta ikasleak 50 bat haur direnez, beti ospatu izan dira denen urtebetetzeak. Orain dela urte batzuk gozokiak, chupa chupsak edo txikleak ekartzen zituzten, baina gerora banakako paketeak ekartzen hasi ziren, eta pixkanaka-pixkanaka handitzen ari ziren. Ikusi genuen gozokiak neurritz gain kontsumitzen zituztela eta, horrez gain, horren guztiaren azpian familiakoen arteko lehia zegoela nork eramango zuen paketerik onena eta garestiena. Hori aztertu ondoren, orain dela hiru ikasturte, gurasoei proposatu genien hil bakoitzeko azkeneko ostiralean askari handi bat prestatuko genuela hil horretan urteak betetzen zituzten guztiekin, eta, hori dela eta, bakoitzak gauza bat edo bi bakarrik ekarri beharko zituela.

Urtebetetze eguna aurretik markatuko da gelako egutegian seinale edo ikur adierazgarri batekin, gertaera horretarako zenbat denbora falta den kontrolatu ahal izateko. Eguna hel-tzen denean, urteak betetzen dituen haurri koroa bat jartzen zaio, eta “Zorionak zuri” kanta abesten zaio.

Ondoren, gelako gainerako haurrek eta batzuetan ikastetxeko gainerakoek marrazki bat egingo diote eta karpeta batean sartuko da marrazki hori, laguneri opari gisa etxera eramango. Koroa etxera eramango du hilabeteko azken eguneko askaria ospatu ondoren.

Koroa eta karpeta urtebetetze egunean bertan egin izan dira batzuetan, eta haurrek apaintzen dituzte. Beste batzuetan, koroen eta karpeten lantegi bat sortu da ikasturtearen hasieran gelan, eta ikasturterako behar ziren guztiak egin dira. Karpetak eta koroak adornatzeko hainbat material daude eta hainbat teknika erakusten dira. Gelan Zorionak hitza ere badute neurri eta formatu desberdinetan idatzita, berrikusi, bete eta kopia ahal izateko, itsatsi ordez. Opari gisa egi-

ten dituzten marrazkietan “—————rentzat” sintagma jartzen da goiburu gisa 3 eta 4 urtekoen geletan, eta, 5 urtekoen gelan, haurrek arbeletik kopiatzen dute.

Olentzero

Jai honen inguruan ez dugu bereziki aipatzeko moduko lanik ikusten; ohiturei eusten diegula soilik esan dezakegu:

- Egutegian seinalatzea Olentzerok gelara egingo duen bisita.
- Eguberrietako ohiko esperientzien gainean egiten dituzten marrazki guztien idazkuna egitea: jostailuak eskatzea, eguberrietako apaingarrien marrazkiak, Olentzeroren bisitarren marrazkiak.
- Jaiaren inguruko hitzekin irakurketa jolasak egitea.
- Eguberriei buruzko gaiekin horma-irudiak egitea hiru geletan.
- Errege Magoei eta Olentzerori gutunak igortzea.
- Gelako talde handian haurrek esango dute zein opari eskatuko dizkieten. Irakasleak arbelean idatziko ditu horien izenak eta marrazkiak, eta idaztea proposatuko du. Haur bartzuen adinaren arabera, oparien izen horiek idatziko dituzte, kopiatuko dituzte edo marrazki bat egingo dute. Azkeneko hauen kasuan, normalean zikloko txikieneen kasuan, guk jarriko diegu idazkuna eurek egindako marrazkiei. Gutunak merkatuan saltzen diren modukoak izan daitezke, edo, bestela, taldeak diseina ditzake Olentzeroren edo Errege Magoen marrazkia dutela mutur batean. Horien idazpuruak ohikoa izaten da “Errege Mago maiteak...”, “Olentzero maitea...”
- Amaierako jarduera bezala, liburu bat egin daiteke gure eskolan ohikoa den bezala, eta bertan jai horien gainean egin ditugun marrazkiak eta lanak bil ditzakegu.

Inauteriak

Orain dela urte batzuetatik Inauterietako jaiak ospatzen da eskolan. Hasieran moxorroa egin eta herriko kaleetan erakutsi soilik egiten genuen, eta amaieran txokolatada izaten genuen.

Ondoren, Inauteri pertsonaia batu zitzaion esperientzia horri. Pailazo itxurako pertsonaia da Inauteri, Inauterietako astelehena eta asteartean aurreko astean azaltzen da, eta asteko egun bakoitzean beteko ditugun aginduak ematen dizkigu. Adibidez:

- Astelehena: “Betaurrekoak ekarri”.
- Asteartea: “Txirikordak ekarri”.
- Asteazkena: “Ipurdi artifiziala”.
- Osteguna: “Txapela eta bibotea”.
- Ostirala: “Maskara”.

Inauteri egunero etortzen da, ustekabeaz azaltzen da bere agindua bete dugun egiaztatzerara, eta gurekin abestera, dantzatzera eta une batez jolastera. Gelatik ateratzean korridorean jartzen da, magikoki mugimendua galtzen du eta panpina bat izango balitz bezala gelditzen da. Magia horrek funtziona dezan, argi dago haurrak une batean gelan eduki behar ditugula Inauteriz mo-

zorrotutako aitari edo amari mozorroa kentzeko astia emateko eta maniki baten egituran jartzeko. Beraz, gure inauterietan ondoko hauek lantzen ditugu:

- Mozorroa.
- Inauteriren irudia eta bere aginduak.

Bete-beteen hasi aurretik, eta aurretiko jardueran egin dugun bezala, aurreko Inauterietako bideoa jarriko diegu, eta, era horretara, iazkoei gogoratzeko balioko die, eta berriei alegiazko pertsonaia hori ezagutzeko balioko die.

Mozorroaren inguruan hainbat irakurketa eta idazketa esperientzia egiten dira:

- Mozorroa hautatu ondoren, mozorroari buruzko marrazki bat eta esaldi bat jarriko dugu. Gaur egun hurrek proposatzen eta aukeratzen dituzte, eta irakasleok zeharka laguntzen dugu mozorro jakin batzuk hautatzen.

Adibidez: arabiarrez (edo sorginez) mozorrotuko gara:

- 1) Mozorroaren gaiaren inguruan ahal dugun informazio guztia bilduko dugu, hau da, mozorro horren monografiko bat egingo dugu. Horrela, arabiarrez mozorrotzen garenan “nola bizi dira arabiarrek?, non?, zer jaten dute?, nola hitz egiten dute?, nola jantzen dira?, zein klima dago beren herrialdean?, nolakoa da beren musika?” bilatzen dugu. Informazioa ez da guk gelara ekartzen ditugun edo ikastetxean dauden liburuetatik soilik biltzen, baizik eta hurrek eurek ere etxean galdetzen dute, eta liburuak edo aldizkariak, bideo-zintak, *Aladino*, *Ali baba eta berrogei lapurrak...* ipuinak ekartzen dituzte.
 - 2) Munduaren bolan bilatzen dugu non dauden, gugandik gertu edo urrun dauden etab.
 - 3) Horrekin guztiarekin hurrek horma-irudi handi bat egingo dute, eta bertan informazio horren guztiaren zati bat bilduko da. Adibidez: “Basamortua”, horma-irudi honetan basamortua azalduko da bere harea hedadura handiarekin, palmondoak oasian, haimak (berebereen etxebizitzak), gameluak...
 - 4) Hitz horiek guztiak idazkuna eginda egongo dira, baina ez dira mugiezin egongo, hau da, dagokien tokian egongo dira, baina velcroz itsatsita. Era horretara, jokoak egin ahal izango ditugu idatzizko hizkuntzarekin, hitzak ordenatuz eta nahasiz, azalduz edo desagertuz, interesatzen zaienean edo idazteko saiakerak egiteko behar dituztenean hartu ahal izango dituzte, kopiatuz, berrikusiz, eta beste batzuetan, horiek egiteko gure laguntza eskatuz.
- Hurrek informazio hori guztia dutenean eta gaiaren inguruan apur bat gehiago dakitenean, orduan ikus dezakegu guztion artean zer egin behar dugun, mozorrotzeko jantziak marraztuz eta idatziz.
 - Hurrek informazio hori guztia dutenean eta gaiaren inguruan apur bat gehiago dakitenean, orduan ikus dezakegu guztion artean zer egin behar dugun, mozorrotzeko jantziak marraztuz eta idatziz.
 - Jarraian, gauza bakoitza zerekin egin dezakegun eta non lor dezakegun pentsatuko dugu, horren guztiaren zerrenda eginez arbelean. Eskolan materialen bat ez daukagula ikusten

badugu, etxetik ekarri ahal izango dute, eta zer ekarri behar duten erraz gogoratzeko, liburu bat egin ohi dute eta guk idazkuna egiten diogu. Adibidez, sorginaren mozorroaren kasuan, makila bat eta kazeta-papera ekarri zuten etxetik erratza egiteko.

- Egin daitekeen beste jarduera bat mozorroa egiteko uneen argazkiak egitea da, ondoren taldean prozesuaren segida lantzeko. Argazki-oinean ekintzari buruzko esaldi bat idatziko da.
- Amaierako jarduera bezala, hurrek gaiaren inguruko marrazki bat egingo dute. Unitate didaktikoaren hasieran beste bat egin zuten, eta bertan gaiaren inguruan zekiten guztia azaltzen zen. Ikusi dugu amaierako ekoizpenak ez duela zerikusirik hasieran egindakoa-rekin, hasierako hartan baino xehetasun, ñabardura, kolore eta hitz berri batzuk gehiago azaltzen baitira honetan.
- *Inauteriri* dagokionez, sistematikoki egin diren lanak aginduekin loturikoak izan dira. Inauteri datorren egunetan argazki bat egiten dugu instanteko kamerarekin, eta horrek Inauteriren aginduak gogoratzeko, horien gainean hitz egiteko eta denbora-sekuentzia-zioarekin jolasak egiteko balioko digu.

Taldeari aginduen esperientzia marraz dezala ere eskatzen zaio. Marrazki horiek egunero-koak izan daitezke, egun horretako aginduenak edo amaierako marrazki bat izan daiteke, eta bertan guztien laburpen bat azaltzea. Marrazki horrek balioko digu ekarritako agindu guztiak gogoratzeko gai nor diren eta nor ez ikusteko.

Azken hiru urteotan errezeten, matematiken, idatzizko hizkuntzaren eta abarren beste esperientzia batzuk sartzen saiatu gara eguberrietako jaiaren inguruan.

Azkeneko egunean Inauteriren urtebetetze jaia ospatzen dugu denok mozorrotuta, txokolata handi batekin. Hori guztia bideoan grabatuko dugu, eta hurrengo ikasturterako oroigarri gisa eta berrientzat pertsonaia ezagutzeko balioko du (hasieran esan dugun bezala).

3.3.2.5. Matematika hizkuntzako esperientziak: jokoak

Taldeko jokoak

Matematikak lantzeko taldeko jokoak erabiltzeko ideia Paca Herminosillak egindako ikastaro batetik hartu genuen. Berak jarri gintuen jakinaren gainean, eta Constance Kamii eta Rheta Devriesen liburuak irakurri ostean, *El niño reinventa la aritmética 1 y 2*, *Juegos colectivos de la primera enseñanza* eta *La Construcción del número en el niño*, batik bat taldeko jokoen hiru kategoria hautatu genituen lantzeko:

- a) zehaztasun jokoak,
- b) karta jokoak,
- c) taula jokoak.

Zehaztasun jokoak

Hiru joko motetatik, hauek balio dute gehien besteez adierazitakoaren adierazpen grafiko-ko eta deskodeketako esperientziak egiteko.

Jokoak hainbat une ditu:

1) Erabakiak hartzea. Haurrek ondoko alderdien gainean erabakitzen dute:

- zer behar dute jolasteko,
- zenbat elementurekin jolastuko dira,
- non jarriko dute jomuga,
- nondik jaurtiko dituzte objektuak,
- jaurtialdi txanda.

2) Jokoan jardutea.

3) Adierazpen grafikoa edo amaierako elkarrizketa.

Normalean saio guztiak adierazpen grafikoarekin amaitzen dira, baina saioa luzatzen bada edo nekatuta daudela sumatzen badugu, ahozko azalpen bat egiten dugu eta jarduera amaitutzat ematen dugu.

Adierazpen grafikoa egiteko ondoko jarraibideak jarraitzen ditugu:

- Guztien artean marrazkiaren izenburua hautatzea.

Ikusi dugu izenburuek jolasteko erabilitako materiala aipatzen dutela; adibidez, “6 Kutxa eta 4 pilotekin jolastu gara”. Izenburua hautatu ondoren, irakasleak orri batean kopiatzen du eta fotokopiatu egiten da.

- Haur bakoitzak jolas saioa marrazten du.

Marrazkietan ikusi dugu arian-arian egoera problematiko guztiaren xehetasunak azaltzen direla, ibilbideak adierazteko gezien moduko ikurrak edo gurutzeak marrazteko, ezeztapena, zenbakiak etab.

- Irakasleak idazkuna egiten du.
- Marrazkiak taula batean erakusten dira.

Batzuetan, taldeko saio bat egiten dugu marrazkiekin, eta bertan bakoitzak marrazkia azaltzen du edo gainerakoak marraztuta dagoena interpretatzen saiatzen dira.

Teknika hori erabiltzea interesgarria izan da, batzuek besteei ideiak ematen zizkietelako nola egin zezaketen marrazkia argiago, falta ziren elementuak kritikatzeko zituztelako etab.

Bi motatako liburuak egin ditugu marrazkiekin:

- a) Mota guztietako liburuak: saio bateko marrazki guztiak koadernatu egiten dira, eta txandaka etxera eramaten dira. Horrek berriro txandak erabakitzea dakar berekin.
- b) Banakako liburua: Zehaztasun saioak astero egin dira 3 urtekoen gelan, 4 urtekoenean eta 5 urtekoen lehenengo hiruhilekoan, haur bakoitzak liburu bat egin du saio guztietako ma-

rrazkiekin. Hauek karpeta banatan gorde dira, eta 5 urtekoen gelan orrialdeak zenbatu dira. Azala adornatu eta koadernatu ostean, hiruhilekoaren amaieran etxera eraman dute.

Saio bakoitzetik irakasleak kartel bat egiten du, eta bertan marrazkirako hautatutako izenburua eta jolasteko erabilitako objektuak azaltzen dira.

Marrazki hauek horma batean itsasten joango gara *Zehaztasuna* idazkunaren azpian, eta, era horretara, azkar gogoratu ahal izango dugu beste saio batzuetan egin duguna.

Haiek eduki zuten ideia bat jaurtialdi bakoitzean bakoitza lortzen ari zen emaitza arbelean idazten joatea izan zen. Izen guztiak idaztea proposatu zuten, eta bakoitzak bere puntuak idaztea.

Idea interesgarria izan zen, zenbakiak azaltzen joan zirela ikusi ahal izan genuelako objektuen marrazkiaren orde (5 urtekoen lehenengo hiruhilekoan ikusi izan dugu maizen). Aldaketa garrantzitsua izan zen, lehenengo saioan bi haurrek erabili zituztelako zenbakiak eta beste batak zenbakiak eta marrazkiak konbinatu zituelako, eta bigarren saioan hamaikak erabili zituztelako marrazkiak eta zenbakiak.

Emaitzen taula hau banakako marrazkietan ere azaltzen zen.

Beste aldaera bat jarduera bera talde txikitik egitea izan zen, era horretara, bakoitzaren papera aktiboagoa zen, eta jaurtialdi bat baino gehiago egiteko aukera zuten, eta, hori dela eta, beste ariketa bat proposatu genien: “Nola idatzi jaurtialdi bakoitzeko emaitzak?”.

Hainbat erantzun aurkitu zituzten:

- Kolore desberdinak erabiltzea jaurtialdi bakoitzerako.
- Kolore bat erabiltzea itua jo zuten objektuak adierazteko eta beste bat jo ez zutenak adierazteko.
- Itua jo zuten elementuak soilik idaztea.

Guztiek jokatzeko amaitu zutenean, beste taldeetako kideak emaitzen taulak interpretatzen saiatzen ziren, eta, era horretara, konturatu ziren taldeko kide guztiek sinbolizazio modu bera erabili behar zutela.

Karta jokoak

Karta jokoetarako karta espainolak edo poker-kartak erabiliko ditugu. Joko horiek jokalariek zer egiten duten oinarriaren arabera sailkatuko ditugu:

- *Hainbat karta ezagutu*. Adibidea: Txotekoari jo.

Karta guztiak banatuko dira, eta jokalaria bakoitzak bereak bere aurrean jarriko ditu ahuspez. Jokalaria guztiek pilako goiko karta agertuko dute une berean, eta txoteko bat azaldu dela ikustean, zaplada bat eman behar diote. Txotekoari zaplada ematen dion lehenengo jokalaria agertutako karta guztiak eskuratuko ditu, eta horiekin aparteko pila bat osatuko du. Jokoak aurrera jarraituko du haurrak agertzeko kartarik gabe gelditzen diren arte. Amaieran karta gehiena dituen jokalaria irabaziko du.

- *Antzeko karten edo karta berdintsuen biko, hiruko edo lauko multzoak egin.* Adibidea: Kontzentrazioa.

Irakasleak karta-pare kopuru txiki bat hautatuko du batzuk besteetatik erraz desberdindu daitezkeenak (batekoak, erregeak, zaldiak, bostekoak eta berriak; poker-kartak erabiltzen badira, kolore berdineko pareak izan beharko dute). Ahuspez jarriko ditu, ilarak osatuz. Txandaka, jokalariek bi karta jarriko dituzte agerian, banaka-banaka, pareak egiten saiatuz. Jokalariak bigarren karta lehenengoarekin bat etortzea lortzen badu, biak eskuratu ahal izango ditu, eta aurrera jarraitu ahal izango du. Ez badu asmatzen, bi kartak biratu beharko ditu berriro ahuspez geratzeko, eta bere ezkerretara dagoen jokalaria pasara beharko dio txanda. Pare gehien egiten dituen jokalariak irabaziko du.

- *Kartak ordenan banatu.* Adibidea: Karten dominoa.

Kartak banatu aurretik, beltzak kenduko dira karten artetik. Batekoak dituzten jokalariek mahai ganean jarriko dituzte zutabe bat osatuz, matrizea hasteko. Txandaka, hurrek karta bat jarriko dute aldi bakoitzean matrizea egiteko serieei jarraituz, zenbaki bat bera ere jarri gabe ez utzirik. Adibidez, lehenengo jokalariak edozein motatako bia jar dezake. Biko bastoia jartzen badu, hurrengo jokalariak hiruko bastoia edo beste edozein palotako biko bat jar dezake. Jokalariren batek ez badauka jartzeko moduko kartarik, pasara egingo du. Bere karta guztiak lehenengo jartzen dituen jokalariak irabaziko du.

- *Zein karta den handiena iritzi.* Adibidea: Gerra.

Karta guztiak banatzen dira. Begiratu gabe, jokalaria bakoitzak pila bat jartzen du bere aurrean, ahuspez. Aldi berean, jokalaria bakoitzak bere pilako goiko karta agerian jarriko du. Karta “handiena” agerian jartzen duen pertsonak bi kartak eskuratuko ditu (bi jokalarik soilik parte hartzen dutenean). Berdinketarik badago, jokalaria bakoitzak hurrengo karta agerian jarriko du, eta handiena agerian jartzen duena lau kartekin geratuko da. Karta guztiak eskuratzen dituen jokalariak irabaziko du.

- *Zenbakiaren edo paloaren arabera karta pareak egitea.* Adibidea: Zortziko eroak.

Kartak banatzeko ardura duenak bost karta emango dizkio jokalaria bakoitzari, eta gainerako kartak pilatu egingo ditu, ahuspez, eta hartzeko pila bat osatuko du horrela. Gainerako karta pilaren ondoan jarriko da, ahoz gora. Txandaka, jokalaria bakoitza bere kartak uzten saiatuko da, banaka. Kartak banatu dituenaren ezkerretara dagoen jokalaria hasiko da, eta, ondoren, jokalaria bakoitzak bere kartetako bat ahoz gora jarriko du agerian jarritako kartaren ganean, agerian jarritako kartarekin bat badator zenbakiz edo paloz. Adibidez, biko urrea beste biko batekin edo beste urre kartaren batekin elkartu ahal izango da. 8 guztiak “erotuta” daude (komodin gisa balio dute) eta edozein kartaren ganean jar daitezke.

- *Hiru kartako edo gehiagoko edo mota jakin bateko hiru edo lau kartako multzo bateko eskailerak egitea.* Adibidea: Rami.

Joko hau animalien ramiaren antzekoa da. Desberdintasunak ondokoak dira:

- a) Jokalaria bakoitzak hamar karta jasoko ditu bi pertsonak parte hartzen badute, edo bostela zazpi karta parte-hartzaileak hiru edo lau badira.

- b) Palo bereko hiru kartako edo gehiagoko eta mota bereko hiru edo lau kartako taldeetako eskailerak egin daitezke.
- c) Jokalari batek karta talde bat jartzen duenean mahai gainean, berak edo beste edozein parte-hartzailek karta bat edo gehiago gehitu ahal izango dizkio talde horri bere txanda heldzean.
- d) Bere karta guztiak lehena elkartzen dituenak irabaziko du, eta gainerakoak irabazleari emango zaizkion puntuekin zigortuko dira. Irabazi ez duen jokalaria bakoitzak eskuan dituen karten arabera puntuak izango ditu, puntuazioen ondoko sistemaren arabera:
 - 1) txotekoak, zaldiak eta erregeak: hamar puntu bakoitzeko,
 - 2) batekotik bederatzira: karta bakoitzaren zenbakiaren arabera.
- e) Jokalari batek talde guztiak eskuan gorde ahal izango ditu bere azkeneko karta kartak uzteko pila utzi arte, eta aldi berean mahai gainean bere karta talde guztiak jarrita irabaziko du. Era horretara irabazten badu, lortutako puntuen bikoitza idatziko du.

— *Multzoen eransketa eta parte-hartzea*. Adibidea: Zazpiak.

Hogeita lau karta erabiltzen dira (batekotik seikora, $6 \times 4 = 24$). Karta guztiak hartzeko pila batean biltzen dira, goiko hiru kartak izan ezik, horiek mahai gainean ilaran jartzen dira, ahoz gora. Jokoaren helburua guztira zazpi batuko duten bi karta aurkitzea da ($1 + 6, 2 + 5, 3 + 4$). Jokalari bati bere txanda heldzen zaionean, batuta zazpi ematen duten bi karta hartuko ditu, ahal badu behintzat, eta hartzeko pilatik ateratako beste bi jarriko ditu horien ordean. Ezin badu hori egin, paso egingo du. Jokalari bat bien artean zazpi batuko duten bi karta hartu ezinik gelditzen den bakoitzean, hurrengo jokalaria karta bat hartuko du pilatik, eta horrekin zazpi egiten saiatuko da. Ezin badu, kartak uzteko pila bat egiten hasiko da. Jokalari batek bi karta har ditzakeenean, kartak uzteko pila hartzeko pilaren azpian jarriko da berriro. Amaieran karta gehien duen jokalaria irabaziko du.

Joko gehiago ezagutzeko, aurretik aipatutako liburua, *Juegos Colectivos*, kontsulta daiteke.

Karta jokoak bikoteka edo talde txikitara egiten dira. Egiten dugun lana ondokoa da:

- Joko berriaren proposamena.
- Azalpena eta jokoan jardutea. Horretarako, taldeak jokaldi txanda eta gatazkak konpontzeko arauak erabakiko ditu, gatazkak sortzen diren arabera. Arau hauek gelako gaineko taldearekin adostu daitezke.
- Jokoa irudikatzen duen kartel bat egitea eta kartak gordetzen diren gunean erakustea. Piktoagrama horiek tutoreak egingo ditu taldearekin batera, irudikatu nahi den jokoarekin bat etor dadin laguntzeko.

Jokoaren izena beti bezala idatzi egingo da, eta litekeena da tutoreak aurretik ematea edo haurrek asmatzea bere funtzionamendua jakin ostean.

Taula jokoak

Joko horietarako merkatuan dauden taulak erabiltzen ditugu; adibidez, antzara-jokokoa, partxisekoa eta AKALekoak, eta norberak sortutako beste joko batzuk, Unitate Didaktiko bateko gaiekin lotura izan dezaketenak.

Taula jokoak jokalariek egiten dutenaren arabera sailkatzen ditugu, eta, horrela, ondoko aldaerak izango ditugu:

- a) Fitxak ibilbide jakin batean mugitzeko jokoak. *Adibidea: Partxisa.*
- b) Lauki markatuak era jakin batean betetzeko jokoak. *Adibidea: Loteria.*

Loteriako taulak (edo kartoiak) sei laukitan, zortzitan edo gehiagotan zatitzen dira, eta lauki horietako bakoitzak marrazki (zenbaki) desberdinak ditu. Jokalari guztiek kartoi desberdinak dituzte. “Kantatzeko” ardura duen jokalaria txartel txikien pila bat du ahuspez. Banan-banan agerian jartzen joango da txartelak, eta agerian dagoen irudiarekin bat datorren irudia duen jokalaria aitortu egingo du (batzuetan, fitxak jartzen dira “kantatzen” duen jokalaria ateratako zenbakiarekin edo marrazkiarekin bat datozen laukien gainean). Bere kartoiak aurrea betetzen duen jokalaria irabaziko du.

- c) Pieza asko lortzeko jokoak. *Adibidea: Gereziendoak.*

Jokoaren kaxak 40 gerezi ditu, plastikozko lau godalet eta taula. Joko honetan lau jokalarik parte har dezakete. Jokalari bakoitzak godalet bat aukeratuko du, eta hamar gerezi jarriko ditu dagokion zuhaitzean. Txandaka, markagailua biraraziko dute, eta emaitzak adierazten duen adina gerezi hartuko dituzte. Bere godaletean hamar gerezi aurrea jartzen dituen jokalaria irabaziko du.

- d) Fitxak estrategien arabeko ibilbidetik mugitzeko jokoak. *Adibidea: Damak.*

Joko hauek zaildu daitezke edo ez dadoak erabiltzeko garaian erabiltzen diren estrategien arabera, eta horiekin batuketa, kenketa eta grafien ezagutza ariketak egingo dira:

- 1) Puntuen orde z zenbakiak dituzten dadoak erabiltzeak grafiak ezagutzea dakar.
- 2) Bi dado erabiltzea eta bi puntuazioak batzea batuketa lana da.
- 3) Dado bat erabiltzea eta ondoriozko zenbakiari kopuru bera batzea biderkaketa lana da.
- 4) Dado bat erabiltzea eta kopuru finko bat batzea, aurretik ezarritako kopurua (batuketa).
- 5) Bi dado erabiltzen dira, bat normala eta bestea bat edo bi soilik adierazten duena. Lehenengo dadoak kopurua adieraziko du eta bigarrenak kopuru hori errepikatuko den kopurua (biderkaketa).
- 6) Dado batean ateratzen den kopurua kentzea 6ri, horrek kenketa lantzen laguntzen du.

Taula joko guztiek talde txikitan erabakiak hartzea dakarte berekin, adibidez, ondoko gaietan:

- nork jokatuko dute
- nor izango da lehenengo jokalaria
- nondik jarraitu txanda
- zein dado erabili eta nola erabili
- nola eta noiz amaitzen da jokoak

Joko horiek horma-irudietan ere irudika daitezke eta dagozkien gunean ikusgai jar daitezke. Karta jokoekin gertatzen ez zen bezala, egiaztatu ahal izan dugu haurrak gai direla taula bakoitzaren ezaugarri orokorrak marrazteko, eta, beraz, eska diezaiekegu eurek irudika dezatela.

Beste joko batzuk

Atal honetan aipamen berezia egin nahi diogu Aitor Zenarruzabeitiari, bere ikastaroetatik hartu baititugu hemen azaltzen ditugun ideia asko, eta gure geletan nola egin ditugun erakutsiko dugu.

Gure iritziz, jokoek ondokoekin lan egiteko aukera eman behar digute:

- Egitura desberdinak: piloa, korroa, ilarak.
- Taldekatze desberdinak: bi haur, hiru, lau edo gehiago
- Material desberdinak: objektu errealak, marrazkiak, argazkiak, marrazkiak, fotokopiak, hitzak...

Piloko jokoak

1.- Airera bota

Lurrean A materiala jarri (objektuak, argazkiak, marrazkiak...). Musika arina entzuten den bitartean denok dantza egingo dugu, musika gelditzean, B materiala jaurtiko dugu airera. Haurrek txartel bat hartu ostean, lurrean jarritako materialarekin lotu beharko dute.

Musika arina komeni da, batik bat hitzekin jolasten bagara, hitzak hitzekin lotzeak kontzentrazio handia eskatzen baitie.

Joko horren aldaera bat dantzatzen ari garen bitartean B materiala mahaien gainean jartzea izan liteke, airera jaurti ordez.

2.- Emazte-senargaiak

Gela erdia geldirik egongo da, A erreferentzia duen materiala duela.

B jaurtiko dugu airera taldeko gainerako kideentzat.

Hauek beren emazte-senargaia aurkituko dute beren txartela mugitzen ez den taldeko kideren baten txartelarekin zuzen lotzean.

3.- Merkatua

Haur bakoitzak txartel bat izango du merkatua hasten denean. Toki zehatzetik mugituko dira beren txartelak trukatzeko dituzten bitartean.

Seinale bat egitean trukeak amaituko dira, eta bakoitzak une horretan eskuetan duena interpretatu edo irakurri beharko du.

4.- Agurrak

Aurrekoaren modu berean garatzen da, baina orain truke bakoitza seriotasunarekin egingo da, kontuan hartuta gu denok gure txartelak irudikatzen duena izango garela, honela esango dugu: “Egun on, botila andre.”, “Egun on, bihotz jauna.”...

5.- Kato

Pilota bat airera jaurtiko dugu, eta une berean hitz bat esango dugu. Hitz hori daukanak pilota hartu beharko du, lurrean hirutan bote egin aurretik.

6.- Ezetz irakurri

Bikoteka jolastuko gara, haur bakoitzari hitz bat jarriko diogu bizkarrean (velcro itsasgarria erabilita azkar egin daiteke).

Bakoitza bere bikotelagunaren txartela irakurtzen saiatuko da, hark berea irakurtzea galaraziz.

Onarpen handiko jokoa da, eta alda dezakegu defendatzeko eta norberaren hitza babesteko eskuak ezin daitezkeela erabili adierazten badugu.

Korroko jokoak

1.- Kartak lapurtu

Material gisa bi karta-sorta erabiliko ditugu, sorta bat marrazkiak dituen eta bestea hitzak dituen izan daiteke.

Lurrean eserita, bakoitzak txartel bat aurrean eta bestea atzean jarriko du, aurrean hitza eta atzean marrazkia, baina jokalaria batek dituenak ezin dute bat etorri.

Jokoa hasten da jokalaria bat korroan sartzen denean, eta hitz bat lapurtzen duenean irakurri ostean. Hitzaren jabeak atzetik joan behar du, eta lapurra libratuko da hitza dagoen marrazkiaren gainean jartzea lortzen duenean.

Jabea orduan lapurra izango da, eta beste hitz bat lapurtu beharko du. Jokoak aurrera jarraituko du lapurtzeko ezer ez dagoen arte.

2.- Niri [...] tokatu zait

Karta-sorta bateko txartelak banatuko dira, eta jokalaria bakoitzari bat egokituko zaio. Txartelak irakurtzen doazen heinean, kaxa batean sartuko dira. Laugarren edo bosgarren jokalaria sartu dugun guztia gogoratu beharko du.

3.- Bilbora noa

Bakoitzak txartel bat du hanketan. Bidaiara joango garela esango diegu, baina maleta zentzugabe bat eramango dugula. Maleta horretan hitzek adierazten dituzten gauza guztiak sartuko ditugu.

Ikasle bat zutituko da eta esango du: “Bilbora noa eta nire maletan eramango ditut...”, eta ondorengo txartelak irakurriko ditu.

Gauzak sartzen doazen heinean, maletak gehiago pisatuko du, eta hori maleta eramateko moduan nabaritu beharko da.

Dibertigarriagoa da batek txanda guztia amaitu arte ez itzarotea beste bat hasteko. Bidaiera doan beste bat segika ibiltzeak jokoaz azkartzen du.

4.- Bat, bi, hiru eup!

Aulkietan eserita, bakoitzak txartel bat jarriko du hanketan eta eskuak emanda, batera esango dugu: “Bat, bi, hiru eup!” Eta denok eskuinaldera mugituko gara eta hurrengo aulkian eseriko gara.

Eseritakoan, dagokion txartela irakurriko dugu.

Aulkiak aldatzeko abiadura handitzea eragingarria da beti helduenentzat.

Joko bera egin daiteke, baina gu mugitu ostean, txartelak mugi ditzakegu eskuinetara, eta ezkerretik jaso duguna irakurriko dugu.

5.- Lekua bilatzera!

Aulkietan zutik jarrita eta txartelak hanketan edo txabusinetan ditugula, jokozaina korroaren erdian jarriko da eta bi txartel irakurriko ditu. Txartelak dituztenek tokiak azkar trukatu beharko dituzte, eta jokozaina zutitutako norbaiti aulkia kentzen saiatuko da. Tokirik gabe gelditzen dena jokozaina izango da, eta berak beste bi txartel irakurriko ditu.

6.- Agurrak

Aurreko atalean deskribatutako modu berean egingo da, baina oraingoan erdian dagoenak banan-banan agurtuko die oso formalki bakoitzak duen txartela irakurriz.

7.- Patata beroa

Pilota bati hauts magikoak botako dizkiogu, eta patata oso bero bihurtuko dugu; erre egiten duelako, azkar pasako diogu batek besteari, musika arin bat dagoen bitartean. Musika isiltzean, patata eskuetan duenak korroaren erdian jarri ditugun prendetatik bat irakurri beharko du.

Jokoa animatu egingo da aldi bakoitzean patata batekin baino gehiagorekin jokatzen badugu.

8.- Ihes egin!

Denok gara zaindaria eta gure ezkerretara eta eskuinetara eserita dauden guztiak ez mugitzea lortu behar dugu.

Bakoitzak txartel bat edukiko du hanketan edo txabusinan, jokozainak erditik hitz bat esango du, eta hitz hori duenak ziztu-bizian atera beharko du jokozaina dagoen tokira arte, eta bere ezkerretara edo eskuinetara eserita daudenak berari atxikitzen saiatuko dira.

9.- Opari bat bidaltzen dizut

Velcro itsasgarria jarriko dugu pilota batean, jokia hasten duenak bere txartela itsatsiko du pilotan, eta beste jokalaria bati bidaliko dio opari hegalaria bat izango balitz bezala. Honek oparia jasoko du, eta berea bidaliko du.

Pilota batekin baino gehiagorekin jokatzen badugu, jokia arindu egiten da, eta prenden joko bihur dezakegu. Pilota erortzen zaionak prenda bat irakurri beharko du.

10.- Opari bilketa

Aurreko jokoarekin jarraituz, pilota jasotzen duenak itsatsitako txartela irakurriko du, eta kendu gabe, berea ere jarriko du. Azkeneko jokalaria jada itsatsita dauden txartel guztiak irakurriko ditu, eta materiala bilduta edukiko dugu.

11.- Salto saltoka

Joko honetarako ere dado bat eta fitxa bat erabiliko ditugu.

Haur bakoitzak txartel bat edukiko du, eta bere aurrean jarriko du ahuspez. Jokia hasten duenak dadoa botako du, eta lortu duen puntuazioa adina hitzen gainean mugituko du fitxa. Fitxari egokitutako txartela irakurriko du jokalaria.

Norbaiti jada aurkitutako hitzen bat egokituz gero, prendetara joko dugu.

12.- Trukearen trukez

Trukeak egitea da joko honen helburua lelotegi edo aho-korapilo bat sartuta, guk ondokoa erabiltzen dugu: “Trukearen trukez trukatuko dizut [...] ematen badidazu, nik [...] emango dizut”.

13.- Jokoak gutun-azalekin

Txartelak gutun-azaletan sartuko ditugu, eta musika dagoen bitartean, eskuz esku pasako ditugu eskuinaldera. Musika gelditzean, bakoitzak gutun-azalean aurkitzen duen hitza edo irudia irakurriko du.

Gutun-azala pasatzea zaila da ezkerretik beste bat etortzen delako, eta horrela haur bartzuen eskuetan mezuak pilatu egin ohi dira, baina musika gelditzean, hurrek mezurik ez dutenekin banatu al izango dituzte berenak irakurri aurretik.

Jokoa alda dezakegu eta gutun-azaletan txartel errepikatuak jar ditzakegu. Kasu horretan jokia bikoteak osatzean datza eta, horrela, irakurketa azkartu egin ohi da. Hitz errepikatu horiek gelako hainbat tokitan ere jar ditzakegu, eta hurrek aurkitu egin beharko dituzte gutun-azaleko edukia deszifratu ostean.

14.- Bukatu dut!

Txartel guztiak bilduko ditugu objektu horren inguruan ditugun argazki, marrazki, marrazki eta hitzekin.

Gauza bera egingo dugu hainbat objektuekin, eta, ondoren, banatu egingo ditugu karta-sorta bat izango balira bezala.

Objektu bat izendatuko dugu, eta objektu horrekin lotutako kartaren bat duten guztiek, edozein kode izanda ere, erdialdera botako dute, eta pixkanaka-pixkanaka karta guxtiagorekin geratuko dira.

Karta guztiak aurrena gainetik kentzen dituenak irabaziko du.

Ilarako jokoak

1.- Muki zapia

Gela bitan banatuko da, eta haur bakoitzari zenbaki bat edo kolore bat emango zaio. Haurrak bi ilara paralelotan jarriko dira elkarrengandik ahalik eta urrunen.

Erdian, eta hauek ere ilaran, aurkitu beharko dituzten objektuak edo txartelak jarriko dira.

Jokozainak objektu bat izendatuko du, eta, ondoren, bila atera behar duen jokalaria zenbakia edo kolorea. Objektu edo txartel gehien lortzen duen taldeak irabaziko du.

Aldaerak:

- a) Objektuen ordeztu, objektuen kromoak jarriko ditugu erdian. Talde bati marrazkiak banatuko zaizkio eta besteari kromo horien hitzak.

Jakinazten dizuegu kromoak gelan egindako txartelak direla, eta objektu baten marrazkia edo argazkia eta hitza dituztela.

Objektu bat izendatzean, marrazkia eta hitza dutenek korrika atera beharko dute beren ilaratik, eta beren txartela kromoaren gainean jarri beharko dute. Hori guztia azkarrena egiten duenak irabaziko du.

- b) Txartel guztiak jarritakoan, zenbaki edo kolore bat emango diegu talde bakoitzeko kideei.

Orain, objektua eta zenbakia edo kolorea izendatzean, jokalaria objektuaren marrazkia edo hitza hartu beharko du. Horretarako, beharrezkoa da aurretik abisatzea zein taldek jasoko dituen hitzak eta zein taldek marrazkiak.

Hasieran, erraztasun gehiago izango dute irudiak hartu beharko dituztenek, eta, beraz, aginduak txandakatu beharko ditugu.

Talde txikiko jokoak

Parte-hartzaile kopuruaren arabera, deskribatutako joko batzuk talde txikitan egin ahal izango ditugu, eta jokozain bat izendatuko dugu jokoa hasteko edo zuzentzeko ; adibidez, bukatu dut, muki zapia eta jokoak gutun-azalekin.

Ikusi dugu hasieran uste genuen baino gaitasun handiagoa dutela antolatzeko. Horrez gain, heldua desagertzean gatazka gehiago sortzen badira ere, interesgarria da hori gertatzea, denak ados jarrita konpontzeko modua bilatzeko.

Talde txikiko beste joko batzuk ondokoak izan litezke:

1.- Bikoteak egin

Jokalariei material gisa bi karta-sorta banatu, bat marrazkiduna izan daiteke eta bestea hitzak dituen edo biak irudiak dituztenak.

Kartak amaitzean, bakoitzak dituen pareak bilatuko ditu eta gorde egingo ditu. Pärerik gabeko kartak eskuineko jokalaria eskainiko zaizkio, eta berak, bat hartu ostean, berak dituenekin pareak egiten saiatuko da. Jokoak aurrera jarraituko du norbaitek bere karta guztiekin pareak egitea lortzen duen arte.

Aldaera bat izan liteke nahi den karta karta hori duela susmatzen dugun edozein jokalariri eskatuz jokatzea. Asmatzen badugu, pare bat gehiago lortuko dugu, bestela, pilatik ostuko dugu.

2.- Astoa

Aurreko joko bezala, izen hori duen karta-joko klasikoa bezala garatzen da.

Jokatuko duten haurrak adina kateto banatuko dira. Kateto bakoitza argazki batek, fotokopia batek, ikur batek eta objektu baten hitz batek osatuta egongo da.

Lau kartak lortzean datza joko, horretarako, “Bat, bi, hiru...eup!” erritmoan, balio ez diguten kartak pasatzen joango gara eskuineko jokalaria. Katetoa biltzea lortzen duen lehenengokak “Astoa” oihi egingo du, eta esku bat jarriko du mahai gainean. Eskua azkena jartzen duenak galdu egingo du.

3.- Non zegoen?

Bi txartel-sorta jarriko ditugu mahaian ahuspez. Jokalari bakoitza pareak aurkitzen saiatuko da bi kartei buelta emanez. Parea egitea lortzen duenak aurrera jarraituko du jolasten. Pare edo karta gehien lortzen duen jokalaria irabaziko du.

4.- Hitzen bingoak

Jokoa normalean zenbakiekin erabilitako bera da, baina kartoietan hitzak edo irudiak azalduko dira, eta loteria-ontzian edo horretarako erabiltzen den kaxan ere bai. Bingo aurrena kantatzen duenak irabaziko du.

Kartoiaren gainean irudiak zuzenean idatzi edo marraztu ordeztuzko zatien gainean jar-tzen baditugu, material hori nahi adinatan erabili ahal izango dugu, jokatzeko erabiltzen ditu-gun hitzak soilik aldatuz.

5.- Dadoen eta fitxen bingoak

Sei lauki soilik dituzten kartoiak egingo ditugu, dado batek sei alde soilik baititu. Kartoi-ko lauki bakoitzean txartel bat jarriko dugu eta dadoko alde bakoitzean beste bat. Dadoa botako da, eta dadoko emaitzarekin bat datorren laukiaren gainean fitxa bat jarriko da. Kartoi-a aurrena be-tetzen duenak irabaziko du.

Taula jokoak

Matematika taulen atalean azaldutako ideien modukoak erabiliz, ondoko jokoen modukoak egin ditzakegu:

- Laukitan banatutako taula handi baten gainean, kartoi mehearen neurrikoan, objektuen hitzak edo irudiak jarriko ditugu.
- Taulan ageri diren hitzekin beste txartel batzuk egingo dira, eta atzealdean, hitzaren pik-togramaz gain (irakurketa egiaztatzea errazteko), prenda bat idatzi eta bere piktografia egingo da.
- Jokalariak beren fitxak mugituko dituzte taulan, dadoak adierazten duen kopuruaren ara-bera; aurrera egitean marrazki bat duen lauki batean erortzen badira ez da ezer gertatzen, hitz batean erortzen badira, hitz hori duen txartela bilatu beharko dute, irakurri, prenda deszifratu eta gauzatu.
- Antzara-jokoaren modura ere jolas dezakegu, marrazkitik marrazkira, hitzetik hitzera, kartzelaren lauki bat jarritz, noski, eta lauki horrek bi txandatan jolastu gabe edukiko gai-tu edo buru-hezur bat eta horrek berriro jokoa hastera behartuko gaitu.

Irakurketa txartelak

Kartoi meheko oinarriak eta marrazkien eta hitzen fotokopiak dituzten orriak emango zaizkie.

Kartoi meheko oinarriaren eredu-a:

Talde bakoitzak marrazki edo argazki bat itsatsiko du lauki txikian, eta handian dagokion hitza. Hori egindakoa, fotokopia gehiago moztuko dira, eta jokoa laukien gainean dagozkien fotokopiak jartzean datza.

Hitzen dominoak

Bi zatitan banatutako txartelak eta marrazkien eta hitzen fotokopiak dituzten orriak emango zaizkie.

Marrazkiak eta hitzak moztu ostean, txarteletan itsatsiko dituzte, kontuan hartuta gehiengotan marrazkiek eta hitzek ez dutela bat etorri behar.

Jokoa egin ondoren, kartak banatuko dira, eta domino normal batean bezala jokatuko da.

Jokoak prendekin

Zerrenda honetan batzuetan aipatu ditugu prendak. Tradizioz, prenda egitea egokitzen ziztaionak arropa pixka bat kendu behar izaten zuen edo agindu berezi bat bete behar izaten zuen; adibidez, abestu egin behar izaten zuen.

Idea hori probetxa daiteke edozein jokoren osagarri bihurtuz, eta, era horretara, prenda bat bete behar duenak irudi edo hitz bat irakurri beharko du, edo besteek asma dezaten saiatu beharko du ahozko eta/edo keinuzko aztarnak emanaz.

Jokalariek ekintzaren bat egin behar zuten prendek arrakasta handia izan dute, eta, horretarako, ekintza horiek kodifikatuta azaltzen ziren txartelak egin ditugu.

Horiek kodifikatzeko hauek erabili ditugu:

a) marrazkiak soilik:

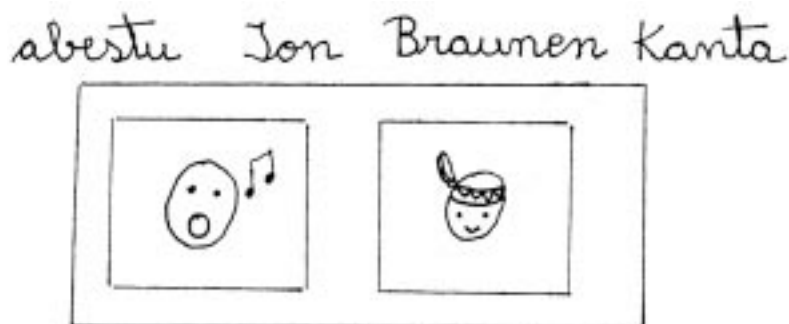

b) marrazkiak eta hitzak:

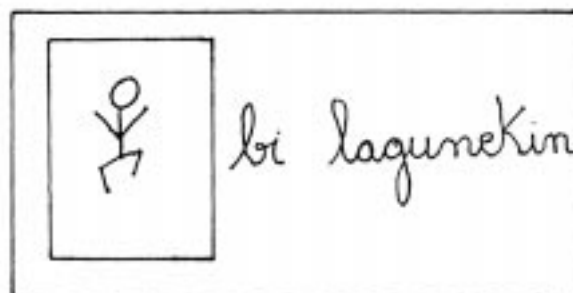

Idea hori onartu zutela ikusi ondoren, haurrei proposatu genien joko batzuetarako prendak pentsatu eta egin zitzatela, eta, hori dela eta, zer jarriko zuten erabaki ostean, ideograma egiten

zuten, taldeak ebaluatzen zuen, eta marraztuta zegoena interpreta bagenezakeen, onartu egiten genuen.

Ikus daitekeen bezala, jokoak egiteko erabilitako material guztia oso merkea da, papera, errotuladoreak, kartoi meheak, velcroa eta fotokopiagailu normal bat eduki beharko dugu.

3.3.2.6. Irakurketarako ordu tartea

Beste ordu tarte bat sartzeko ideia gure lan saioetako batean egindako iruzkin batetik sortu zen. Iruzkina hau izan zen: “zenbat gustatzen zaien arbelean idatzita dagoena irakurtzea!”.

Denok ikusi genuen hori hainbat ikasturtetan, eta beste ordu tarte bat ezartzea erabaki genuen.

Gure iritziz, horren bidez beste bizigarri bat eskaintzen genien edozein hitz irakurtzen zutenei, eta, gainera, hitzak esanahi handiagoa zuten egituretan sartzten genituen.

A priori ondokoa erabaki genuen:

- Arbelean agertuko zirela esaldiak.
- Misterio puntu bat bilatu behar zela, baina bagenekien zerbait bururatuko zitzaigula lehenengo esaldia ikusten zutenean.
- Esaldietan beren izenak eta hitzak azaldu behar zuten, taldearentzako esanahia zutenak edo gertuko zerbaitekin lotura zutenak.

Ezer esan gabe, esaldi bat idatziko dugu arbelean, eta apaindurak jarriko dizkiogu inguruan: “Sendoak bibote urdina dauka”.

Erreakzioak:

Batzuek sartu eta segituan irakurri zuten, eta besteen bila joan ziren esaldi hura irakur zezaten.

Berehala izan zuten nork idatzi zuen jakiteko interesa. _Jada bagenuen misterio puntua!. Guk zergatik ezin izan genuen idatzi justifikatu behar izan genuen.

Orduan agian mamu bat izan zen ideia eduki zuten. Hurrengo egunean beste haurren batek egin beharko zuela pentsatu zuten eurek, eta ondokoa esaten hasi ziren: “bihar nik”.

Egindako lana ondokoa izan zen:

- Esaldi osoaren irakurketa.
- Hitzez hitzeko irakurketa. Txandaka, bakoitzak hitz bat irakurtzen zuen.
- Irakasleak esaldia txarteletan kopia zuen. Banan-banan txartelak erakutsi zitzaizkien, eta zer jartzen zuen esaten joan ziren eurak.
- Txartelak ordenan jarri zituzten, esaldirako dugun tokian zuzen jarritz (arbelaren behealdean velcrozko zerrenda bat jarri genuen ikasturte hasieran, mota honetako jokoak egin ahal izateko).

- Irakasleak esaldia paper-zerrendetan kopia zuen, haurrek hitzak moztu zituzten eta esaldia osatu zuten.
- Azkenean, esaldiari zegokion marrazkia egin zuten esaldia osatu zuten orri berean eta esaldia kopia zuen.

Jarduera ondo atera zen, eta hurrengo egunean lau urtekoen gelan hastea erabaki genuen, ondorengo orrietan azaltzen den bezala.

Hurrengo egunean beste mezu bat zegoen bost urtekoen gelan. Haurrak arbelera joan ziren zuzenean, eta mezuan beren izena aurkitzea espero zuten.

Hurrengo egunetan bai goizeko bai arratsaldeko jardunaldiak ordu tarte honekin hasten ziren.

Oinarri-lan bera bazen ere (esaldia irakurtzea, nahastea, ordenan jartzea, marraztea eta kopiazea), ondorengo elementu hauek sartu genituen:

- Laugarren esaldian mezu bat arbelean eta gutun-azal handi bat bertan galdera-marka bat marraztuta zegoela. Mezuan hitzak eta marrazkiak erabili genituen elkarren artean tarte-katuta (aurretik gelan irakurtzen zaizkien ipuinetan ikusi genuen asko gustatzen zitzaie-la teknika hori).

Lehenengo mezua:

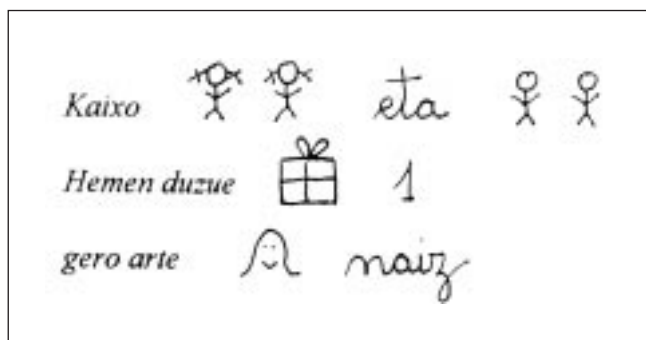

Gutun-azalean esaldiko hitzak zeuden. Egun horretan beste bi jarduera egin ziren:

- Bakoitzak txartel bat hartu zuen. Irakasleak esaldi bat esaten zuen, esaldi horri zegokion hitzak zituztenak atera egiten ziren, eta esaldia ondo irakurtzeko moduan ordenatzen ziren.
- Hitz guztiekin beste esaldi batzuk egiten saiatu ginen.
- Bosgarren esaldia. Zein hitz marraz genitzakeen eta zein ez ikusten hasi ginen, eta, era horretara, beren aldetik esanahia duten hitzak daudela eta beste batzuk erlazionalak direla ikus zezaten saiatu ginen.
- Seigarren esaldia. Hitzen poltsa sortu genuen. Mezu bat genuen heinean, aurrekoa flanelogramara txiki batean jartzen genuen velcrozko zerrendekin. Gehiago sartzen ez zitzaizkigunean, hitz guztiak gordetzeko poltsa garden bat jartzea erabaki genuen.
- Bederatzigarren esaldia. Lau urtekoen gelan erabiltzen ari ziren ideia aprobeztatzea erabaki genuen, eta goizean esaldi bat eta arratsaldean beste bat jarri ordez, esaldi bera jartzen genuen baina aldaketekin (batik bat bokal aldaketekin).
- Hamargarren esaldia. Zuzenean txarteletan idatzi genuen, eta txartel horiek arbelean jarri genituen nahasita, lerro horizontalari jarraitu gabe.

Haurren behaketa interesgarriak:

- “Nik horrela ez dakit nondik hasi”
 - ”Erraza da, jarraian jarriko dugu eta eginda dago” (kontuan hartu gabe hitzak eta beren esanahia)
 - “Nik badaukat gakoa, izenarekin hasten da”.
- Hamaikagarren esaldia. Esaldiko hitzak ezkutatzea erabaki genuen eta aztarnak zituen mezu mamu bat uztea

Mezua:



Oharrak: Ia irakurri gabe gelan bilatzen hasi ziren. Berehala ulertu zuten azpiko marrazkia, baina lehenengoaren gainean hipotesi eta proba pila bat egin zituzten benetakora heldu arte.

Hurrengo esaldietan aztarna bidezko mezuen sistema finkatu zen. Eguneko aztarna bat gehitzen joan ginen, eta mezuak ikastetxeko hainbat tokitan ezkutatu genituen.

- Hamabigarren esaldia. Lau urtekoen gelan ezkutatuta.
- Hamahirugarren esaldia. Ikastetxera sartzeko atean ezkutatuta.
- Hamalagarren esaldia. Eliz atarian ezkutatuta.
- Hamabosgarren esaldia. Auto baten azpian ezkutatuta.



— Hamalagarren esaldian jada erabili genituen gelako izenak eta irakasleen izenak, eta orduan proposatu genien esaldi guztiak gordetzeko liburu bat egitea.

Lan hori honela hasten da: denen artean liburuaren izenburua zein izango den esanez.

Proposamenak:

- Mamuaren liburua.
- Mamuaren gezurrak.
- Anderren gezurrak.
- Gezurren ipuinak.
- Mamuaren ipuina.
- Mamuaren mezuak.
- Mamuaren mezuak.
- Gure mezuak.
- Ander eta bere aitaren gezurrak.
- Ander eta bere amaren gezurrak.
- Ander eta bere lagunaren gezurrak.
- Gure txisteak.

Botazio bidez *Gezurren liburua* erabaki zen. Azalerako kartoi mehe erdia eman zitzaien. Liburuaren izenburua idazteko gure burua eskaini genuen, baina haiek nahiago izan zuten arbeletik eurek kopiatzea.

Apaindurak brillantinarekin egin zituzten, eta material hori lan berezietan bakarrik erabiltzen dugu.

Hamaikagarren esaldian izen guztiak jada erabili genituen, eta haurrek adierazi zuten oraindik beste irakasle batzuenak falta zirela. Gainera, mamuak izenak errepika zitzakeen. Beste txanda bat hastea erabaki genuen mezuak erabiliz esaldi berriak egiteko.

Sistema ez zitzaien hainbeste gustatu, eta protesta egin zuten honakoagatik:

- Haiek espero zutelako izenen ordena lehenengo txandako bera izango zela, eta guk ez genuelako errespetatu.
- Hitzak aurreko berak zirelako.

Hala ere, konturatu ginen oso ondo zekitela aurreko esaldietatik zeinetan agertu zen hitz bakoitza.

Ondorengo egunetan izenak azaldu ziren ordena soilik zuzendu genuen. Hitz berekin esaldi gehiago osatzea interesgarria zen guretzat.

Azken astean mezu zifratu bat utzi genien, baina esaldi baten ordeztu gutun-azal bat eta mamuaren gutun bat ezkutatu genuen haur bakoitzarentzat.

Gutun-azal bakoitzean talde osoaren argazki bat zegoen mamuak sinatuta, eta gutunak ondokoa zioen:

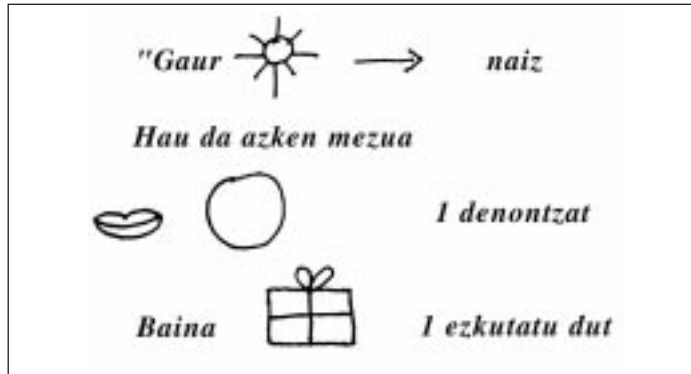

Elizan ez dago,
gimnasioan ez dago,
Amaiaren gelan ez dago,
Sorkunderen gelan ez dago,
komunean ez dago,
non dago?...
Ja, ja, ja asmatu.

Opariaren barruan denontzako txikleak eta globoak zeuden.

Globoentzako hankak egiten irakatsi genien, eta globo horiekin mamuak egiten. Mamu horiek beti zutik geratzen ziren erortzean.

Liburuak koadernatuta amaitu zen esperientzia hori.

Testuak irakurtzeko ordu tartekak

Atal honetan kontatutako esperientziekin jarraituz, orain dela gutxi ordu tartekak erabili genituen berriro, baina testuak irakurtzeko.

Oraingoan ez genuen egunero denbora bat erabili, astean bi egun finkatu genituen lan hori egiteko, eta lan horrek gutxi gorabehera ordubeteko saioa egitera eramaten gintuen.

Gelako pertsonaia magikoaren (Txominen) mezu bat eginez hasi genuen esperientzia, eta postariak ikastetxeko gutunak uzten dituen tokian utzi genuen. Gutun-azalak gutun batek izan ohi dituen elementu guztiak zituen: hartzailea, igorlea eta zigilua.

Gutuna bost urtekoen gelarako zela ikusi ostean, hala azaltzen baitzen hartzailearen tokian, ireki egin genuen, eta *mezua taldean irakurri genuen*. Testua ondokoa zen:

Kaixo, lagunak:

Txomin naiz eta gauza garrantzitsu bat kontatu behar dizuet.
Atzo hondartzara joan nintzen, eta izurde bat agertu zen.
Izurdearen gainean jesarri nintzen eta itsasora eraman ninduen.
Niri gustatu zait, baina orain uharte batean nago, oso urrun.
Bakarrik nago, eta aspertzen naiz.
Zer egin ahal dut?

Lagundu, mesedez!

Agur,
Txomin

Talde handian irakurri ondoren, fotokopiatzea erabaki genuen, bakoitzak mezuaren kopia bat izan zezan, eta atzealdean mezuak kontatzen zuen istorioa marraztea. Jarraian, Txomini laguntzeko ideiak iradokitzekeo proposatu genien, arbelean idazten joan ginen, eta, amaieran, bakoitzak ideia onena zein iruditzen zitzaion kopiatu zuen orri batean.

Proposatutako ideia batzuk ondokoak izan ziren:

- 1) Izurdeari deitu eta esan mesedez berriz hondartzara eramateko.
- 2) Buzeatzeko traje bat jantzita uhartera joan.
- 3) Ur-motorrez Txominen bila joango gara.
- 4) Itsasontziz Txominen bila joango gara.
- 5) Mapa bat hartu jakiteko non dagoen uhartera.
- 6) Txominek beste gutun bat idatzi behar du esanez non dagoen uhartera.

Lehenengo egun horren ostean, irakasleok ondoko ondorioak atera genituen:

- Ordu tarte berria gustatu zitzaien, eta ustiatzen jarrai genezakeen.
- Mezuetan egiturak errepikatu behar ziren irakurketa errazagoa izateko.
- Talde handian irakurri aurretik, denbora eman behar genien beren hipotesiak egiteko eta mezua ulertzeko, eta, ondoren, eskatu behar genien mezuan zer jartzen zuen kontatzeko.
- Lehenengo irakurketa jada arin irakurtzen zuten haurrek egin zuten, baina hau ez genuen eragozpentzat hartu, baizik eta abantaila gisa, dibertsitatearen gainean hitz egitean funtsezko oinarrietan azaldu dugun bezala.
- Talde handian irakurri ostean, une bat bilatu behar genuen gurekin mezua banaka irakur zezaten.
- Komeni litzateke Txominen gutunek hipotesiak, ikerketa txikiak etab. egiteko bidea ematea.
- Mezuak etxera eramango lirateke jaso ahala, baina banakako karpeta bat egin behar genuen mezuak orrialdeka egoki zenbatuta gordetzeko.

Bigarren mezua:

Kaixo, lagunak:

Islandian nago. Uharte bat da eta hotz egiten du.

Izurdea ez da etorri nire bila eta zuek ere ez.

Itsasontzia ez da etorri eta ur-motorra ere ez.

Gaur kutxa bat aurkitu dut, baina itxita dago eta ezin dut zabaldu.

Zer egongo ote da barruan?

Zer egin ahal dut?

Mesedez, lagundu asmatzen.

Agur,

Txomin

Aurrena uhartera aurkituko genuen munduko bolan.

Mezuarekin aurreko lanaren antzekoa egin zen, ondoren, bakoitzak kaxan zer egon zitekeen marraztu zuen eta idazten saiatu zen.

Gu mahaitik mahaira ibili ginen hitzak zuzentzen laguntzen, baina saioa amaitu aurretik bateratze-lana egin genuen, eta beren lanetan idatzi zituzten gauza guztiak diktatzeko eskatu genien. Gauza gehiago zuzendu edo kopiatu nahi bazituzten ere, denbora gehiago eman genien.

Hirugarren mezua:

Kaixo, lagunak:

Atzo zabaldu nuen kutxa. Asko kostatu zitzaidan.
Barruan ez zegoen eskeletorik, ez zegoen altxorrik ezta ezpatarik ere.
Bakarrik bi makila lodi eta oihal zati handi bat.
Zertako erabil ote dezaket?
Emazkidazue ideiak, mesedez.
Musu handi bat.

Agur,

Txomin

Mezua irakurri, interpretatu eta marraztu ostean, Txomini laguntzeko konponbideak bilatu zituzten, arbelean idatzi genituen eta botatu egin genituen. Hainbat baztertu ostean, ondokoak aukeratu ziren:

— "Pirataren ohea egin ahal du."

— "Kanpaina denda egin ahal du."

Ondoren, bakoitzak botatu zuen ideia kopiatu eta marraztu zuen.

Laugarren mezua:

Kaixo berriro, lagunak:

Ez duzue asmatu.
Ez dut egin kanpaina denda.
Ez dut egin pirataren ohea.
Makilekin bi arraun egin ditut.
Kutxarekin itsasontzi bat egin dut.
Oihalarekin bela bat egin dut.
Bihar bidaiatzen hasiko naiz.
Nora joango naiz?
Musu bat.

Agur,

Txomin

Kasu honetan lana identifikatzea izan zen, testuko hainbat hitz inguratzea eta Txominek bisita zitzakeen herrialdeen izenak idaztea.

Bigarren mezuan bezala, banaka-banaka haurrei laguntzen joan ginen, idatzi nahi zutena astiro errepikatuz edo idatzi zutena irakurriz. Amaieran saio bat egin genuen talde osoarekin, eta bertan haurrek herrialde guztiak diktatzen zizkiguten eta irakasleok arbelean idazten joaten ginen.

Bosgarren mezua:

Oraingoan mezuarekin batera opari bat zegoen, atlas bat gure laguna egoten zen herrialdeak ikusteko eta munduko mapa mutu bat.

Kaixo, lagunak:

Zorionak, asmatu duzue!
Amerikan eta Asian egon naiz.
Orain Afrikan nago. Hemen bero egiten du.
Neskak eta mutilak beltzak dira eta animalia asko daude.
Oso polita da!
Ostegunean beste gutun bat bidaliko dizuet.
Ondo portatu.

Agur,

Txomin

Atlasari begira entretenitu ginen, eta bertan mendiak, ibaiak, lakuak, itsasoak etab. sinbolizatuta agertzen zirenez, munduko mapa mutuko itsasoa urdinez pintatzea erabaki genuen.

Amerika, Asia eta Afrika aurkitu genituen, eta hitz horiek zegozkien lekuetan idazten saiatu ziren.

Ondoren, Txominek Afrikan ikus zitzakeen animalien izenak marraztu eta idatzi zituzten, eta horretarako, merkatuan basa-animalien eta etxeko animalien gainean dauden horma-irudietara jo genuen.

Seigarren mezua:

Ikasturte amaiera gertu zegoen, eta esperientzia hori amaierako jarduera gisa Santanderrera egin behar genuen txangoarekin, unitate didaktiko horrekin, lotzea erabaki genuen. Hori dela eta, kartoizko tutu handi batean heldu zen mezua ondokoa izan zen:

Kaixo, lagunak:

Orain ez nago Afrikan.
Laster Soperuara ailegatuko naiz, baina aurretik Santanderretik pasatuko naiz.
Mapa bat bidaltzen dizuet, jakiteko nondik joango naizen.
Zuek ikusteko gogoia dut.
Musu handi bat.

Agur,

Txomin

Mapa handian Espainiako Estatuko iparraldeko kostalde guztia agertuko da eta Soperuako, Bilboko, Santanderreko, Castroko eta gertuko beste herri ezagun batzuetako auzoak ageriko dira.

Sopuertatik Santanderrera mapa marraztea izan zen gure lana, hori izango baitzen gure ibilbidea.

Zazpigarren mezua (mezuak hiru orri zituen):

Mezua kartoizko kaxa handi batean heldu zen, eta bertan galletak egiteko osagai guztiak zeuden. Txominek ondokoa proposatzen zigun:

Lehenengo orrian:

Kaixo, lagunak:

Ostiralean hondartzara joango zarete.

Nola enteratu naizen? Asmatu, asmatu.

Nik galleten errezeta bat bidaltzen dizuet zuek prestatzeko.

Gorde niretzat bi galleta gutxienez.

Ondo pasa.

Agur,

Txomin

Bigarren orrian:

GALLETEN ERREZETA

Osagaiak

- Gurin ontzi bat
- 7 koilarakada azukre
- 20 koilarakada irin
- 2 arrautza
- Olio

Tresnak

- Labea
- Koilarak
- Azpilak
- Sardexkak
- Eskuak

Hirugarren orrian:

PAUSOAK

Irina, azukrea, gurina eta arrautza bat nahasi eskuekin.

Olioarekin azpila igurtzi.

Orearekin bolatxoak egin, eta eskuekin zapaldu galletak egiteko.

Beste arrautzari eragin eta brotxa batekin galletak margotu.

Labean sartu kolorea hartu arte.

Gorde bi niretzat!!!!

Txomin

Galletak egingo ditugu eta sukaldeko errezeten kapituluan proposatutako jardueretako batzuk egingo ditugu.

Azkeneko mezua:

Kaixo, sukaldariak!
Zelako galleta goxoak! Mila esker.
Hau da nire azken gutuna.
Laster oportetara joango zarete; ni ere bai.
Zuek bezala gero beste eskola batera joango naiz.
Ondo pasa oportetan.
Musu handi bat.

Agur,
Txomin

Paketeak denontzako globoak eta gozokiak zituen berriro.

Mezua irakurri ostean, hizketan hasi ginen Txominek zergatik joan behar ote zuen beste eskola batera, talde honetako haurrek izango zuten aldaketarekin lotuz.

Denon artean marrazki handi bat egitea erabaki genuen, Txominek gure oroigarri bat eraman ahal izateko bere eskola berrira.

Bakoitzak nahi zuena marraztu zuen, eta denon artean testu bat egin genuen. Testu hori horma-irudiaren behealdean idatzi genuen, eta jarraian talde osoaren sinadurak jarri genituen.

Mezu guztiak koadernatuta esperientzia amaitutzat eman genuen.

Hiru ordu tarte horiek egin ostean, ikasleek ondo hartutako uneak direla ondoriozta dezakegu, eta nahikoa dela istorio txiki bat antolatzea irakurketarekiko interesa sortzeko gelan.

3.3.2.7. *Jokoak, dantzak eta abestiak*

Dantzak eta abesti dantzatuak egiteko asteko egun bat hautatu dugu, eta egutegian izen horren ondoan dantzatzeko ekintza marraztu eta idatziko dugu. Jokoeak eta abestiek ez dute egun jakin bat, eta gelan landutako gaiekin lotuta egon daitezke edo aldi behin egin daitezke. Orokorrean, esperientzia horietako bat egin aurretik hainbat proposamen egin ohi dira zein joko, dantza edo abesti egingo den erabakitzeko. Proposamen horiek ondokoak izan ohi dira:

- Kantutegi bat, jokoen edo dantzen liburu bat aurkezten da, eta haurrak zein abesti, joko edo dantza egin nahi duen aukeratzeko du liburu horretatik. Kaseteak edo bideoak ere lagun diezagukete.
- Irakasleak proposatzeko du lantzen ari diren gaiaren edo unitate didaktikoaren arabera.
- Haurrek beren amak, aitak, aitona-amonek edo familiako gainerako kideek ezagutzen dituzten abestiak, jokoak edo dantzak ekar ditzakete etxetik. Heldu batek idatzita ekarri behar du, abestiaren izenburuarekin eta marrazkiarekin. Gelako talde handian, paperean zer jartzen duen “irakurriko” dugu denon artean.

Ahal denean, aurreko proposamena aprobetxatuz, idatzita ekartzeaz gain, interesgarria izango litzateke familiakoren bat, posible bada aitona-amonak eskolara etortzea eta orain dela urte askotako abestiak, jokoak eta dantzak nolakoak ziren irakastea eta kontatzea.

Proposamena zehaztutakoan eta jarduera hautatutakoan, jarduera egiteko materialen edo prenda jakinen bat behar den ikusiko genuke. Horretarako, arbelean idatziko genuke dagokion ikurrarekin, eta, beharrezko izanez gero, zerrenda bat eginda.

Aurreko guztia zehaztuta, jokoak, dantza edo abestia ikasiko genuke, eta argi utziko genuke horietako bakoitza idatzi egingo dela horien erreferentzia bat edukitzeko. Batzuetan, irudiak edo marrazkiak jarriko dira horiekin. Ondoren, irudi horiek taldean aztertuko dira, eta horietako bakoitzaren baliotasunaren gainean gogoeta egingo da, egokiena adostasun bidez hautatzeko, eta aukeratutakoaren orriaren behean, goian edo alde batean jardueraren izenburua idatziko da. Batzuetan, esperientziaren testua ematen zaie fotokopiatuta, batik bat abestietan edo dantzan, eta testuari laguntzeko marrazki bat egin dezatela eskatzen zaie.

Dantzei, abestiei edo jokoei dagozkien marrazkiak jartzeko, ondorengo taula motak egin daitezke:

- Hiru jarduera horien izenburua duten hiru taula.
- Hiru esperientzien izenburua duen taula bakarra, askotan horiek asko erlazionatzen baitira, eta, horren ondorioz, zaila da horiek argi banatzea, musika eta mugimendua konbinatu egiten baitira.
- Bi taula, alde batetik, dantzak eta abestiak sailkatuz, eta, bestetik, jokoak.

Oinarrizkoa da taula horiek gelan ikusteko moduko toki batean eta haurrak heltzeko moduko lekuan egotea. Marrazkiak taulan dauden velcrozko zerrenden gainean jarriko dira. Abestien, joken edo dantzen izenak solte egongo dira dagokien marrazkiaren azpian edo gainean, eta horrek hainbat irakurketa joko egitea ahalbidetuko die hurrei.

Taulak betetzen direnean, horiei dagozkien marrazkiak liburu batean edo horiei dagozkien liburuetan gordetzen dira, eta liburuak taularen izenburu bera izaten dute. Liburu horiek etxera eramanez ahal izango dira eta, horrez gain, oroigarri bezala balioko dute berrikusten ditugunean. Kasu hauetan, gainera, hurrek erabiltzen eta horiekin jostatzen dutenez, egindakoetatik zein joko, dantza edo abesti egin nahi duten hautatzeko aukera ematen zaie, eta horrek haurrentzako zein jarduera diren erakargarrienak neurtzea ahalbidetuko digu.

Gure iritziz, gelan ikasleek egindako liburuez gain, kantutegiekin eta guk egindako joken edo dantzen liburuekin egon behar dute; horietan aurretik hautatu ditugun dantzek, abestiek eta jokoekin egon behar dute (nahiz eta horiek ez landu sistematikoki gelan), eta horiek gelan dauden kasete edo bideo zintetan agertu behar dute. Liburu horiek gida bezala balioko diete ondoren zintetan bilatu ahal izateko. Bilatzea errazteko, bai abestiek bai eta beste jarduerak ere zintetan ordena berean kokatuta eta zenbakituta egon beharko dute. Jakina, joko, dantza edo abesti bakoitzak bere marrazkia eta horri dagokion izenburua edukiko du.

Merkatuan dauden abestien liburuak etab. ere erabil ditzakegu, eta horiekin batera baita horiei dagozkien bideo edo audio zintak ere.

3.3.2.8. Ingurumeneko esperientziak

Alor honetako edukiak oso aproposak dira unitate didaktikoetan garatzeko. Dokumentu honetan dugun helburua ez da unitate horiek egitea, baina egiteko uste dugu komeni dela ondoko jarraibideak kontuan izatea:

- Beste alor batzuetako edukiak izatea ahal den neurrian eta zentzuz, beraz, horien barruan aurretik azaldu ditugun jarduerak bildu ahal izango lirateke: errezetak, zehaztasun jokoak, irteerak...
- Esperimental eta bibentzialetik kontzeptualera doazen jarduerak proposatzea. Hau izango litzateke hautatzeko orduan jarrai litekeen eskema laburtuta:
 - Jarduera manipulatioak eta bibentzialak.
 - Beren gorputza erabilita jarduera sinboliko eta imitazioak.
 - Irudikapen jarduerak hainbat materialekin.

Alorra oso zabala da, eta jarraian zehaztuko dugu lana egiteko gure modua ingurune naturaleko esperientzien bi adibiderekin: Animaliak eta Landareak.

Animaliak

Gai honekin egiten den jarduera bibentzial arrunt bat gelara animaliak eramatea da, baita baserrietara edo zooetara bisitak egitea ere (“irteeretako” proposamenak aztertu). Esperientzia hori bi eratara egin daiteke, eta ondoren aurkezten ditugu era horiek:

- *Gertaera zehatz bat bezala.* Kasu hauetan eta gertaera berria baldin bada, animalari begiratu eta berarekin jolastu ostean, denen artean gertakariaren inguruko esaldi bat egiten da eta arbelean idazten da. Esaldi hori fotokopiatu egiten da edo kopia dezaketan hurrek zuzenean kopiatzen dute arbeletik, eta, ondoren, bere edukia marrazten dute.
- *Denbora bateko bizikidetza bezala.* Kasu hauetan, proposatzen dugun lana zabalagoa da. Proposamen batzuk animalia gelan eduki aurrekoak dira eta beste batzuk eduki ostekoak.

Eduki aurreko proposamenak

- Ekar ditzaketen animalien gaineko mugak erabakitzea denen artean, eta tutoreak arbelean idatziko ditu. Adibidea: animalia txikiak, ez arriskutsuak...
- Mugak betetzen dituzten animaliak zerrendatzea, eta bitartean tutoreak arbelean kopiatzea.
- Gelara ekar dezaketan animalia edo animaliak aukeratzea.
- Nola lortu erabakitzea: etxetik ekartzea edo erostea. Jarduera hau hautaketaren aurretik egin liteke.

Eduki osteko proposamenak

- Izenik ez badute, jartzea, eta kartel batean idaztea, ondoren, animaliarenean “etxean” jartzeko.
- “Etxe” hori lortzea estalpea emateko eta gelako zein txokotan jarriko dugun erabakitzea. Txokoari ere jarriko diogu izena, eta txokoaren sarreran jarriko dugun kartel batean idatziko dugu. Txoko hori dekoratu ahal izango dugu ondoren plastikako jarduera gisa.
- Animaliak tratatzeko arauen gainean elkarrizketan aritzea, laburbiltzen duten esaldiak aukeratzea, marraztea eta txokoan jartzea.
- Animaliak zaintzeko txandakako ardurako taulak egitea. Taula bat elikaduraren gainekoa eta bestea higienaren gainekoa.

Bizikidetzan animaliarekin jolasten dira, zaindu egiten dute eta begira egoten dira: nolakoa da, zein zati ditu, nola mugitzen da...

Gure pertzepzioa erantzuteko gai ez den galderak ere sor daitezke: zein da bere habitat naturala, nondik jaiotzen dira... Kasu hauetan liburuetatik lortzen dugu informazioa, edo etxean galdetzen dugu. Kasu horretan galdera orri batean idatzita eman dezakete. Animalien gainean ikusten eta ikasten doazen guztia idazketaren, marrazkien, argazkien, aldizkarietako irudien eta abarren bidez irudika daiteke, eta horiekin batera edukiari buruzko esaldi bat joan daiteke.

Irudikapen horiekin liburuak egin daitezke gelako taldean edo talde txikian.

Gure eskolan gelako taldeko liburuak bi motatakoak izan daitezke:

- a) Haur guztiek gauza bera irudikatzen dute. Adibidez: dortokak burua, oskola eta 4 hanka ditu.
- b) Talde bakoitzak zati bat irudikatzen du. Animaliarenean hainbat ezaugarriari buruzko hainbat esaldi egiten dira, eta taldeka banatzen dira. Adibideak:
 - 1. taldea: Dortokak burua, oskola eta 4 hanka.
 - 2. taldea: Gure dortokak letxuga jaten du.
 - 3. taldea: Dortokak arrautzetatik jaiotzen dira.

Bi kasuetan haur bakoitzak bere lana aurkeztuko dio gelako taldeari, marrazkiak ordenatuko dira eta izenburua hautatuko da.

Talde txikiko liburuak esperientzia mota askotako animaliekin egiten denean egin daitezke. Kasu honetan, talde bakoitza arduratuko da animalia baten azterketa irudikatzeaz, liburuari izenburua jartzeaz eta gainerako kideei aurkezteaz. Adibideak:

- 1. taldea: Gure dortoka Pepa da.
- 2. taldea: Txita.
- 3. taldea: Delfy arraina.

Landareak

Animaliekin egin dugun bezala, landareak ere eraman daitezke gelara. Egin genezakeen lana antzekoa izango litzateke:

- Landare bakoitzaren izena idatzi eta dagokion lore-ontzian erantsi.
- Non jarri erabaki eta txoko berri bat sortu.
- Landareak zaintzeko ardura taulak egin.
- Libururen bat egin tutoreak egoki ikusten badu.

Landare bat jaiotzen ikustea jarduera ere proposa daiteke. Jarduera hori, gainera, matematika hizkuntzarekin lotuta dago, transformazioa delako.

Haurrek dakitena abiapuntu hartuta hasiko gara, eta liburuekin eta etxera idatzita daramatzaten galderen erantzunekin, egon litezkeen zalantzak argituko ditugu.

Hurrengo pausoa da zer behar dugun ikustea eta nondik lortuko dugun erabakitzea.

Lurra, hazia, lore-ontziak edo jogurt-potoak ditugunean, jarduera taldekoa edo banakakoa den arabera, ereiten hasiko gara:

- Lurra mahaiari jarriko dugu, eta eskuarekin irauliko dugu. Era horretara, lurra oxigenatuko dugu, dibertitu egingo gara, eta lan grafomotore polit bat egingo dugu aldi berean.
- Lurra ureztatuko dugu, eta iraultzen jarraituko dugu. Dibertsioa handitu egingo da.
- Lurra ureztatuko dugu, eta iraultzen jarraituko dugu. Dibertsioa handitu egingo da.
- Lurra lore-ontzietan edo jogurt-potoetan sartuko dugu, eta dilistak, babarrunak, erositako haziak, erabakitakoa ereingo dugu.

Lan manipulatioa amaitu da. Interesgarria da egindako pauso guztien argazkiak egitea, horiekin jolasteko sekuentziario guztiak eginez edo esperientzia gisa egiten den liburuan jartzeko.

Liburu honetan gehien gustatu zaien zatia marraztea eska dakieke edo pausoak taldeka banatzea. Amaitzean, ordenatu egingo dira, argazkiarekin eta dagokien esaldiarekin lotuko dira, eta izenburua jarriko zaie.

Poto edo lore-ontzi bakoitzean zer erein den idatziko da, eta taldean erein denean, arduren taula egingo da.

Liburua handitu ahal izango da landarea jaiotzean, gertaeraren argazkia eta haurrek horren inguruan egindako marrazkiak jarritz.

Landarea ereiten denetik jaiotzen denera arteko tartea kontrolatzeko, egutegi moduko bat egin daiteke, eta transformaziorik egon den edo ez idazten joango dira bertan egunero-egunero.

Adibidea: Dilistak erein ditugu.

X	X	X	X	X	X	X
X	X	X	X	%		

X - ez dira jaiio, % - jaiio dira.

Jaiotzean, horri buruzko esaldi bat aukeratuko da, eta egutegiaren oinean jarri ahal izango da. Adibidea: landareak 12. egunean irten dira.

3.4. EBALUAZIOA

3.4.1. IRAKASLEARENA ETA IRAKASKUNTZA-JARDUNARENA

Lan honetan erakutsi dugun jardun guztia gure aurreko lanaren gogoeta kritikoko prozesuaren emaitza da, prestakuntza aldi baten ondoren.

Ebaluazio honetatik sortzen dira aipatutako funtsezko oinarriak eta beren zehaztasunak, deskribatutako jardueretan.

Hemendik aurrera, gure banakako ebaluazioa izango da jarduera zehatz baterako erabili dugun ikuspegia, denbora, tokia eta materialak egokiak izan diren edo ez egiaztatzea, eta jarduerak horrek balio izan duen ikasleek proposatuko genituen helburu didaktikoak lortzeko.

Irakasle-taldearen ebaluazioa lan egiteko modu honekin lortzen diren emaitzak egiaztatzerantz zuzenduta egongo da. Jarduneko hainbat urtetan lortutako emaitzak positibotzat baloratzen ditugu, baina jardunbide hori esperimentatzen eta horren inguruan gogoeta egiten jarraitu nahi dugu.

3.4.2. IKASLEENA

Adierazi dugun bezala, erakutsitako proposamen didaktikoek hiru esperientzia eremuetan dute eragina.

Horrek dakar jarduera bakoitzarekin eduki eta helburu asko landu eta garatu ahal izatea. Zer ebalua dezakegu horietako bakoitzarekin? Guztia ezinezkoa da, eta, beraz, irakasleok argi eduki behar dugu proposamen bat azaltzean hurrek lortzea nahi duguna.

Horretarako, Helburu Didaktikoak zehaztuko ditugu, eta, horien arabera, proposamen bat edo bestea aukeratuko da edo gehiago azpimarratuko da horien ñabardura bat.

Ebaluatu ahal izateko aztertu behar dugunaren ereduak emango digute helburu didaktikoek, eta, horrela, argi dago ezin dugula gauza berean arreta jarri pastel bat egiten ari garenean, gure helburuak ondoko hauetako bat badira:

- Haurrek transformazioko pausoak eta emaitza ezagutzea
- Erabilitako osagaien izenak irakur ditzatela

Helburu Didaktikoak zehaztu ostean, ebaluazioko hiru une egongo dira: hasierakoa, prozesukoa eta amaierakoa.

Egiten ditugun planteamendu motetan ikus daitekeen bezala, hiru une hauek errespetatu egiten dira, eta, aurretik arrazoitutaogatik orokorrean soilik hitz egin dezakegun arren, ondokoak izango lirarteke ebaluatzeko batik bat erabiliko genituzkeen jarduerak:

a) Hasierako ebaluazioa

Haurrei jarduera bat proposatu ostean, beti galdetzen diegu nola egin dezakegun, zer behar dugun, nola lor dezakegun, zer dakiten, eta beren hipotesiak zein diren bilatzen saiatzen gara, eta horien erantzunetatik ateratzen ditugu aurretiko ideiak.

Normalean talde handiko edo txikiko elkarrizketetara jotzen dugu, eta, batzuetan, antzeko jarduera batetik jasotako materiala erabiltzen dugu jarduera hau abiatzeko.

Aurretik erakutsitako Helburu Didaktikoen adibidean bilduz, gogoan hartuko dugu lehenengo helbururako haurrek transformaziora nola heltzen den eta aurreko pausoak zein diren badakiten eta zein gauza dakizkiten.

Bigarren helburuari dagokionez, osagaien zerrendako irakurketa-hipotesia ikusiko genuke, piktogramen laguntzarekin eta gabe.

b) Prozesuko ebaluazioa

Hainbat iturritatik lortutako informazioen gainean taldean egindako elkarrizketek, egindako esperientzia bibentzialen gaineko ikuspuntuen trukeek laguntzen digute haurrek aurretik zuten ezagutza nola transformatzen edo zabaltzen den ikusten.

Esperientzien gainean egiten dituzten marrazkiek asko laguntzen dute, haurrek barrutik bizitzen dutenaren aztarna grafikoak ematen dizkigutelako.

Baina ez dugu guk soilik ebaluatzen, uste dugu autoebaluazioak asko laguntzen duela, eta, hori dela eta, marrazki bakoitza eurek azter dezatela proposatzen dugu maiz, eskatutako xehetasunak badituzten begiratu eta hobetu ahal izateko ereduak emanez, egindako irudikapena errealitatearekiko zehatzagoa izateko.

Sukaldeko errezeten adibideari jarraituz, lehenengo helburuari dagokionez, prozesuko ebaluazio gisa erabili ahal izango genuke esperientziaren ostean egindako marrazkien taldeko azterketa kritikoa, zein motatako xehetasunak azaltzen diren, hauek osagaiei soilik egiten dieten erreferentzia edo baita egindako ekintzen segidari ere baloratu.

Bigarren helburuari dagokionez, talde handiko, talde txikiko eta bikotekako irakurketa eta idazketa jokoetako batzuk erabili ahal izango genituzke ebaluatzeko, eta proposatutako hitzen irakurketari dagokionez, izandako aurrerapenak begiratu eta idatziko lirarteke.

c) *Amaierako ebaluazioa*

Jarduera amaitutzat dugunean egiten dugun ebaluazioa da. Ebaluazio honetarako taldeko eta banakako liburuak egiten ditugu sistematikoki, liburu horietan ordura arte egindako lana agertzen baita. Liburuetan hurrek egindako eta berregindako marrazkiak sartuko lirateke, taldeko autoebaluazioan emandako ereduon ondoren.

Liburu hauek taldean eta banaka irakurtzen dira, eta horrela ikus dezakegu proposatutako helburu didaktikoak gainditu diren ala ez.

Azaldutako adibidearekin amaitzeko, errezeten 1. helburu didaktikorako autoebaluazioaren ostean marrazkiak zertan aldatu diren jarriko genuke arreta, eta liburuaren banakako irakurketan egin dugun esperientziaren gaineko galderei ematen dizkieten erantzunak idatziko genituzke.

Irakurketako 2. helburuari dagokionez, ondoko alorrak egiaztatuko genituzke, bestek beste, banakako irakurketako unean osagaien zenbat izen irakurtzeko gai diren, irakurtzeko zein motatako estrategiak erabiltzen dituzten eta lehenengo oharren gainean zein aldaketa dauden.

Haur hezkuntzako zikloko ebaluazioan hiru esperientzia eremuetan guk kontuan hartzen ditugun irizpideak ondokoak dira:

— *Identitatea eta autonomia*

- 1) Bere gorputzaren mugimendu orokorrak eta segmentarioak kontrolatzea, bere aukeren eta mугen jakinaren gainean egonik.
 - Eguneroko bizitzako lanak eta joko jarduerak gauzatzeko.
 - Dantza-jokoak egiteko, erritmo errazak jarraituz.
- 2) Gainerakoak errespetatzeko, haiei laguntzeko eta eurekin lankidetzan aritzeko: helduak eta haurrak, dibertsitatea onartuz eta bakoitzaren gaitasun eta ezaugarri fisiko eta psiki-koak errespetatuz.
- 3) Gelako eguneroko bizitzan portaera autonomoa erakustea. Irizpide honek ondokoa eskatuko luke bereziki:
 - Ohiturak hartzea (higiene pertsonala, segurtasun pertsonala, osasuna, inguruneko higiena)
 - Banakako jarrera eta bizikidetzaren arautzen duten arauak egoteko beharra aitortzea, beren artean sortzen diren gatazka pertsonalak konponduz.
 - Proposatzen zaizkien lanak beren kasa egitea, beharrezkoa denean laguntza eskatzen jakinda, beren aukeren eta mугen jakinaren gainean egonez.
- 4) Beren gorputza ezagutzea, bere gaitasunak eta ezaugarriak. Irizpide honek ondokoa aipatzen du bereziki:
 - Gorputzaren zatiak eta funtzioak.
 - Gorputzaren zatiak eta funtzioak.
 - Beren buruaren irudi positiboa eta neurrikoa izatea.

Ebaluazio irizpide honek arreta berezia jartzen dio haurren gaitasun eragilearen garapenari, ez eragile izatea bere aldetik interesatzen zaigulako, baizik eta moldaera eragileak haurren afektibitate-alderdiarekin eta garapen intelektualekin duen harreman estuarengatik, horiekin bere irudi pertsonala eraikitzen dugulako.

Bestalde, uste dugu mugimenduaren bitartez erlazionatuko dela gainerako haurrekin, objektuekin eta eguneroko bizitzako jarduerekin.

Irizpide hau, beraz, autonomia handiagoa erdiestera bideratuta dago.

— *Komunikazioa eta aurkezpena*

1) Eguneroko ingurunean azaltzen zaizkien egoera problematikoak konpontzea:

- Objektuak eta bildumak konparatzea, sailkatzea, ordenatzea, serietan jartzea, kontatzea eta taldekatzea.
- Batuketa eta kenketako eragiketa errazak egitea.
- Aipatzen den objektu kopurua sinbolizatzeko azken sistema bezala zenbakiak erabiltzea.
- Objektuen transformazio kualitatibo eta/edo kuantitatiboak egiaztatzea.

2) Sentimenduak, ideiak eta beharrak ahoz adieraztea:

- Zuzen ahoskatuz.
- Erabiltzen dituzten esaldiak zuzen egituratuz.
- Beren ahozko ekoizpenak intonazio egokiz emanez.
- Beren ekoizpenetan erritmo dinamiko bat edukiz.

3) Ahoz jasotako mezuak ulertzea.

4) Gainerakoekin ahoz eta/edo gorputzez komunikatzea:

- Txandak errespetatuz.
- Elkarrizketen gaia jarraituz.
- Gainerakoek kontatzen dutenarekiko interesa erakutsiz.
- Afektua erakutsiz edo gorputza erabiliz komunikazio hori zabaltzeko.

5) Irakurketa-idazketa prozesuak garatzea, hainbat mezu kodetzeko eta deskodetzeko gai izanez:

- Idazteko tresnak eta material plastikoak egoki erabiltzea.
- Eskuzko kalkuluaren kontrol egokia.
- Grafien, letren eta zenbakien trazu egokia.
- Eurentzat esangura duten hitz gutxi batzuk idaztea: beren izena, gelan landutako hitzak etab.

Deskodetzeko:

- Erakusten zaizkien mota guztietako irudiak, ikurrak, piktogramak eta marrazkiak interpretatzea.

- Haurrentzako edo gelako taldearentzako esangura duten hitz, sintagma eta esaldi gutxi batzuk interpretatzea.

6) Egiten dituzten jardueren gainean gogoeta egitea, hurbileko gertaerena eta esperientziarena, gertatutakoa gogoratuz, arrazoituz eta sinbolizatuz.

— *Gizarte-ingurunearen eta ingurune fisikoaren ezagutza*

1) Ingurunea ezagutzea, aztertzea, errespetatzea eta zaintzea, bere jokaerak eta besteenak ingurunean duten eraginaren kontzientzia izanez. Ondokoak aipatzen ditu:

- Animaliak.
- Landareak.
- Klima.
- Tradizioak eta ohiturak.
- Horien artean ezartzen diren harremanak.

2) Eskolan espazioan eta denboran orientatzea.

- Espazioak aurkituz eta horietan trebetasunez mugituz.
- Egun bakoitzean egongo den jarduera segida ezagutuz.
- Jarduerak eguneko zatiekin lotuz.

3) Hainbat jarduera antolatzen parte hartzea, bai banakakoak, bai talde txikikoak eta baita handikoak ere:

- Antolaketan inizatiba izanez.
- Bere jarduera besteenarekin koordinatuz.
- Antolaketa horretarako hainbat konponbide bilatuz.

3.5. ONDORIOAK

Lan hau amaitutakoan berriz aztertzeko eta ebaluatzeko beharra ikusten dugu. Ondoko ondorioak atera ditugu:

95-96 ikasturtean gutako bi beste ikastetxe batzuetara aldatu gaituzte eta La Baluga EUn gutako bakarra geratu da. Gertaera horrek bultzatu gaitu gure esperientzia guztiak biltzera.

Gogoeta sakoneko lana izan da. Lana egiten ari ginela azaltzen zihoazen bigarren mailako kontu guztiak eztabaidatu, egiaztatu eta aztertu ditugu, era horretara, gaiaren inguruan ikuspegi zabalagoa izateko.

Idazteko garaian zailtasun batzuk izan ditugu. Gure buruetan dena oso argi zegoen, baina hori paperean agertzen saiatzean, ahalegin handia egin behar izan dugu. Sarreran esan dugun bezala, irakasleoi beti kostatzen zaigu hori egitea, eta agian maizago egin beharko genuke. Ahalegin hori oso positiboki baloratzen dugu, gure irakaskuntza lanean gogoeta egiteko eta aurrera egiteko balio izan baitigu. Oso gauza garrantzitsua izan da eta aspalditik genuen buruan: *gure esperientzia guztia bilduta izatea*.

Bestalde, hainbeste urtean elkarrekin egoteak, prestakuntza prozesu komun bat jasotzeak, taldean lan egiteak, esperientzia berdinetatik abiatzeak eta abarrek lana asko erraztu digute, egoera horiek guztiak ez baleude txosten hau nekez egingo baikenuen.

Jardunean jarraitzen dugu, eta gure prestakuntza ez da bere hartan geratu, prestatzen jarraitzen dugu aurrera egiten jarraitzeko.

Badakigu oraindik gauza asko dauzkagula egiteke: *azaldutako guztia udetan jartzea*. Erantzun beharreko erronka bat da, baina jada unitate batzuk egin dira.

Azkenik, esan behar dugu ahalegina eta lortutako lana positiboki ebaluatzen dugula eta aberasgarria dela iruditzen zaigula, eta gustatuko litzaiguke gure lanak beste kide guztiei laguntzea.

3.6. BIBLIOGRAFIA

RIUS ESTRADA M.D.: Lenguaje Oral. *Proyecto de metodología Científica para el desarrollo de la Comunicación en la escuela*. Edit: Seco-Olea. Madril 1987.

RIUS ESTRADA M.D.: “Grafomotricidad”. *Enciclopedia del desarrollo de los procesos grafomotores*. Edit. Seco-Olea. Madril 1989.

CLARE CHERRI: El arte en el niño en edad preescolar. Edit.: Ceac. Bartzelona 1984.

KAMII C. Y DEVRIES R.: *Juegos colectivos en la primera enseñanza. Implicaciones de la teoría de Piaget*. Edit.. Visor-Aprendizaje. Madril 1988.

MATEMATICAS INFANTIL, *Caja de juegos*. Edit.: Akal Cambridge.

D.C.B. de EDUCACIÓN INFANTIL de la C.A.V. Eusko Jaurlaritza. Gasteiz 1993.

DECRETO DE DESARROLLO CURRICULAR de Educ. INFANTIL de la C.A.V. Eusko Jaurlaritza. Gasteiz 1993.

SMITH CARL B.: *El sentido de la lectura*. Edit. Visor Aprendizaje.

BILDUMA: "CURRICULUM-MATERIALAK"

COLECCIÓN "MATERIALES CURRICULARES"

- 1** Baloreetan heztea gorputz hezkuntzan
Educar en valores en educación física
- 2** Dealing with primary mixed ability groups
o qué hacer en clase
- 3** 0-3 zikloa 2. urtekoen gelak
El ciclo 0-3 las aulas de 2 años
- 4** Euskara ikasteko unitate didaktikoak
- 5** Txikitatik idazle eta irakurle
- 6** Gorputz-hezkuntza: lanerako proposamenak
- 7** Educación física: propuestas prácticas
- 8** Matematika eta jolasak
- 9** Haur hezkuntza gelarako proposamenak (3-6 urte)

84-457-1859-2



9 788445 718599